

MACHINE À COUDRE

8000-H

MANUEL D'UTILISATION

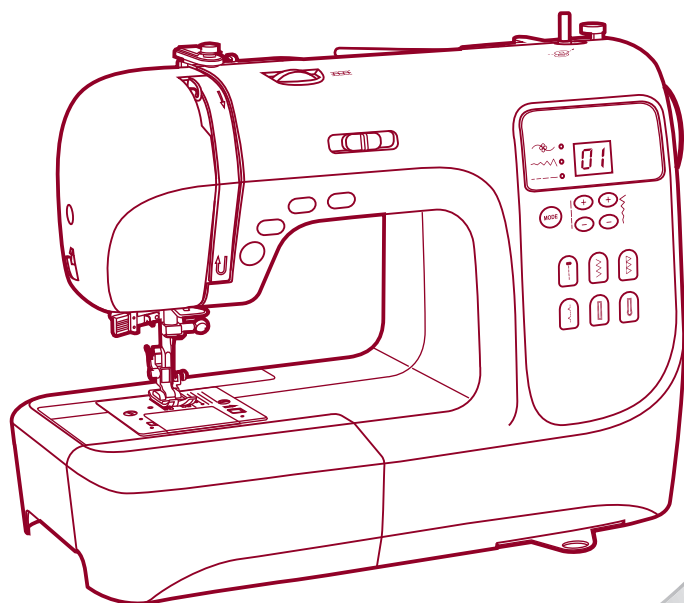

Instructions de sécurité importantes

Lors de l'utilisation d'un appareil électrique, il est nécessaire de prendre certaines précautions de sécurité, notamment:

Lisez entièrement le mode d'emploi avant d'utiliser cette machine à coudre.

DANGER - Pour réduire le risque de décharge électrique:

1. Ne laissez jamais la machine sans surveillance lorsqu'elle est branchée sur le secteur.
2. Débranchez toujours la machine de la prise secteur immédiatement après l'avoir utilisée, ou avant de la nettoyer.

AVERTISSEMENT - Pour réduire le risque de brûlure, d'incendie, de décharge électrique ou de blessure:

1. Ne laissez personne utiliser la machine comme s'il s'agissait d'un jouet. Il est nécessaire d'avoir une attention particulière lorsque la machine est utilisée par des enfants, ou lorsqu'ils sont à proximité.
2. Utilisez la machine exclusivement pour son usage prévu, conformément aux indications de ce manuel. Utilisez uniquement les accessoires recommandés par le fabricant, conformément aux indications de ce manuel.
3. Ne faites jamais fonctionner cette machine lorsque la prise ou le câble est endommagé ou défectueux, si elle est tombée ou endommagée, ou bien après une chute dans l'eau. Ramenez la machine à votre distributeur agréé ou au centre de service technique le plus proche pour un examen, des réparations ou des réglages électriques ou mécaniques.
4. N'utilisez jamais la machine si l'une de ses aérations est obstruée. Évitez l'accumulation de peluches, de poussières et d'étoffes sur les orifices de ventilation de la machine à coudre et de la pédale.
5. Tenez les doigts éloignés de toutes les pièces mobiles. Soyez particulièrement prudent à proximité de l'aiguille de la machine à coudre.
6. Utilisez toujours des platines d'aiguille adéquates car une platine inappropriée peut provoquer la rupture de l'aiguille.
7. N'utilisez pas d'aiguilles tordues.
8. Ne tirez pas et ne poussez pas l'étoffe pendant que vous la cousez. L'aiguille pourrait être déviée et se rompre.
9. Déconnectez la machine à coudre ("O") chaque fois que vous devez effectuer des réglages dans la zone de l'aiguille, comme enfiler l'aiguille, changer d'aiguille, enfiler la bobine, changer le pied presseur et l'ampoule.
10. Débranchez la machine chaque fois que vous devez retirer un capot, effectuer un graissage ou lorsque vous souhaitez effectuer une autre réparation mentionnée dans ce mode d'emploi.
11. Ne laissez pas tomber d'objet sur la machine et n'en introduisez aucun dans un quelconque orifice.
12. N'utilisez pas la machine à l'extérieur.
13. N'utilisez pas la machine dans un endroit où sont employés des produits aérosols (spray), ou bien où est administré de l'oxygène.
14. Pour déconnecter la machine, placez tous les contrôles sur la position OFF ("O") et débranchez-la.
15. Ne tirez pas sur le câble pour débrancher la machine. Pour la débrancher, tirez sur la fiche et non sur le câble.
16. Le niveau de pression sonore dans des conditions d'exploitation normale est de 75 dB(A).
17. Déconnectez ou débranchez la machine en cas de dysfonctionnement.
18. Ne placez jamais rien sur la pédale.
19. Cette machine n'est pas conçue pour être utilisée par des personnes (y compris des enfants) avec des capacités physiques, sensorielles ou mentales restreintes, ou qui manquent d'expérience ou de connaissance, sauf si elles le font sous surveillance ou si elles ont reçu des instructions sur l'utilisation de la machine par une personne responsable de sa sécurité.
20. Les enfants doivent être surveillés pour éviter qu'ils ne jouent avec la machine.

CONSERVEZ CE MODE D'EMPLOI

Cette machine à coudre est conçue exclusivement pour un usage domestique.

Table des matières

Pièces principales de la machine	1
Accessoires	2
Comment raccorder la machine au courant électrique	3
Comment commencer à coudre	4
Bouton de marche/arrêt	4
Pédale	4
Comment changer le pied presseur	5
Tableau des types de pied presseur	6
Comment changer l'aiguille	7
Sélection d'aiguille/tissu/fil	7
Comment enrouler le fil sur la canette	8-9
Comment insérer la canette	10
Comment enfiler le fil supérieur	11-12
Comment utiliser l'enfileur d'aiguilles	13
Tension du fil	14
Comment sortir en surface le fil de la canette	15
Comment couper le fil	15
Les deux positions du levier de pied presseur	16
Comment monter ou descendre les griffes d'entraînement	16
Boutons de la machine	17-19
Bouton de marche/arrêt (1)	17
Bouton de marche arrière (2)	17
Bouton de fermeture automatique (3)	17
Bouton de position haute/basse de l'aiguille (4).....	18
Bouton de sélection de mode (5)	18
Bouton de réglage de la longueur du point (6).....	18
Bouton de réglage de la largeur du point (7).....	19
Boutons de sélection directe de patron (8)	19
Tableau des motifs	20-21
Techniques utiles	22-23
Comment coudre des coins	22
Marche arrière.....	22
Bras libre	22
Comment installer la table d'extension	23
Comment coudre des tissus lourds	23
Points droits et position de l'aiguille	24
Points en zigzag	24
Point élastique	25
Points de surfilage	26

Table des matières

Comment utiliser le pied pour surfiler.....	26
Comment utiliser le pied presseur adapté à tous les travaux (multifonction).....	26
Ourlet aveugle / Point de lingerie	27
Comment coudre des boutons	28
Comment coudre des boutonsnières	29-31
Comment coudre une boutonsnière sur des tissus élastiques	31
Points pour les boutonsnières circulaires	32
Point pour reprendre.....	33-34
Comment coudre des fermetures à glissière	35-36
Comment centrer une fermeture à glissière.....	35
Comment coudre une fermeture à glissière latérale	36
Ourlet étroit.....	37
Comment coudre un cordon	38
Cordon simple.....	38
Cordon triple	38
Comment coudre des points de satin	39
Comment coudre des matelassés	40
Point de feston	40
Comment faire des fronces.....	41
Étoffe froncée.....	41
Pour froncer et coudre des tissus en même temps.....	41
Fronce avec couture ornementale.....	42
Reprisage, broderie et monogrammes avec mouvement de couture libre	43-44
Comment reprendre	43
Broderies.....	44
Monogrammes	44
Jours de broderie	45
Points pour travaux de patchwork	45
Aiguille double	46
Pied presseur avec griffes d'entraînement intégrées	47
Fonctions d'avertissement.....	48
Signaux sonores d'avertissement	48
Replacer l'enrouleur de canette vers la gauche.....	48
La machine à coudre rencontre des problèmes.....	48
Maintenance	49
Comment nettoyer l'écran	49
Comment nettoyer la surface de la machine à coudre.....	49
Comment nettoyer la navette	49
Guide de dépannage.....	50-51

■ Pièces principales de la machine

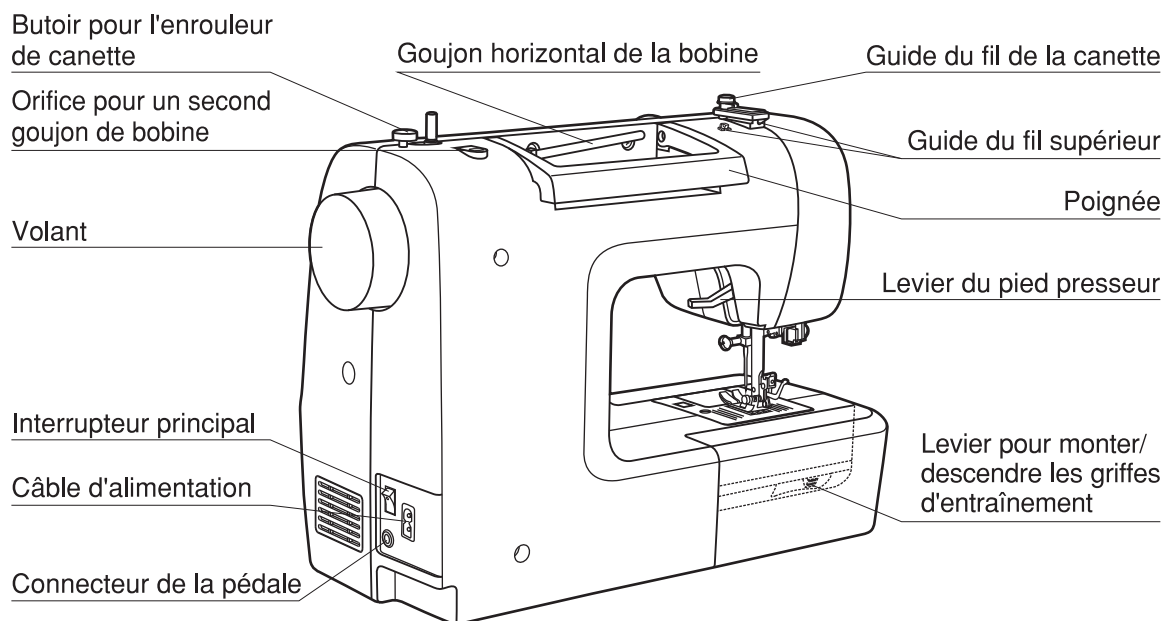
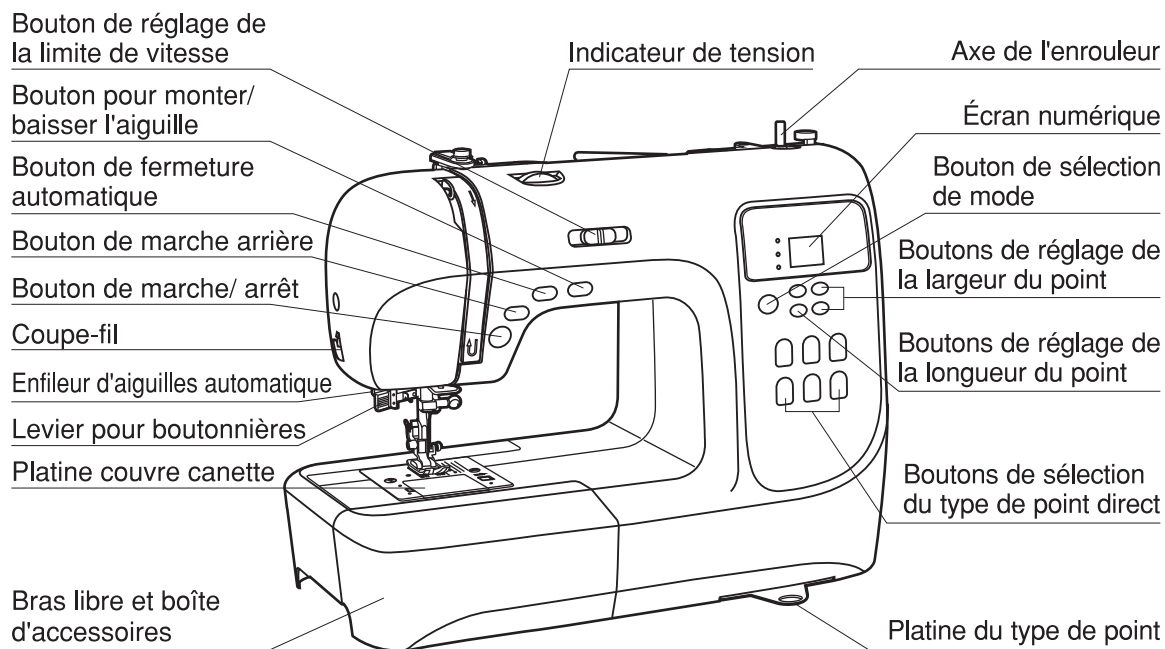

Accessoires

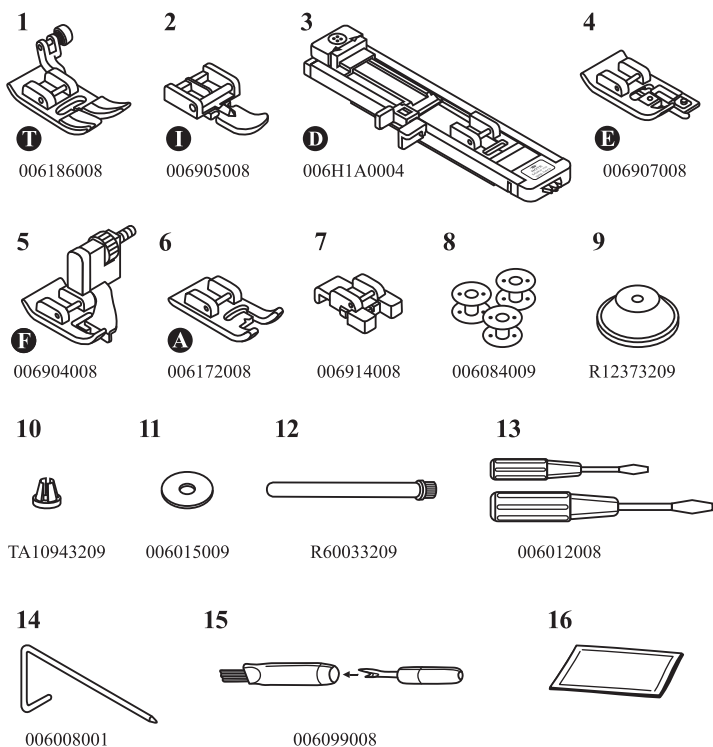

Standard

1. Pied presseur pour tous travaux (T)
2. Pied presseur pour fermetures à glissière (I)
3. Pied presseur pour boutonsnières (D)
4. Pied presseur pour surfiler (E)
5. Pied presseur pour ourlet aveugle (F)
6. Pied presseur pour satin (A)
7. Pied presseur pour boutons
8. Canette (3x)
9. Couvercle de la bobine (grand)
10. Couvercle de la bobine (petit)
11. Feutre du goujon pour bobine
12. Second goujon pour bobine
13. Tournevis (grand et petit)
14. Guide pour matelassés et lisières
15. Coupe fils et broderies
16. Aiguilles (3x)

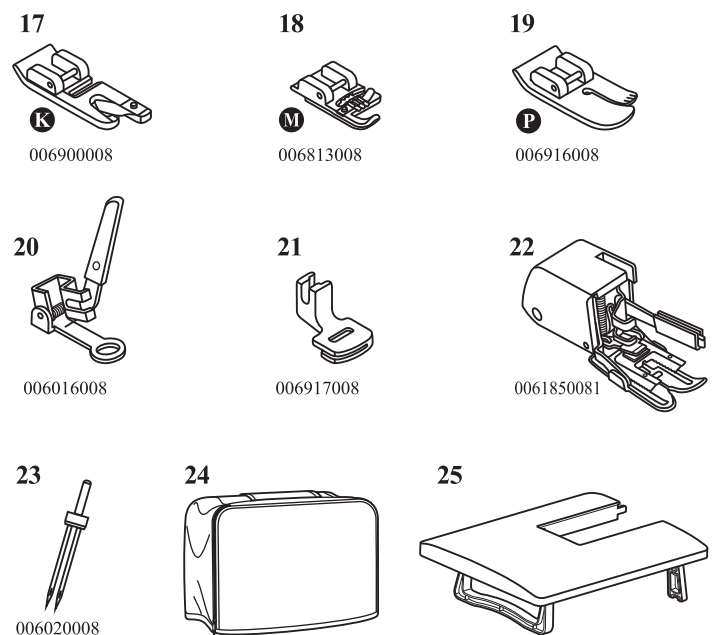

Option

17. Pied presseur pour ourlets (K)
18. Pied presseur pour cordons (M)
19. Pied presseur pour matelassés (P)
20. Pied presseur pour reprendre ou broder
21. Pied presseur pour froncer
22. Pied presseur avec griffes d'entraînement intégrées
23. Double aiguille
24. Couvercle rigide
25. Table d'extension

Comment raccorder la machine au courant électrique

⚠ Précaution: assurez-vous toujours que la machine est déconnectée du courant et que l'interrupteur principal est en position arrêt ("O") lorsque la machine n'est pas utilisée et avant de monter ou de démonter l'un de ses éléments.

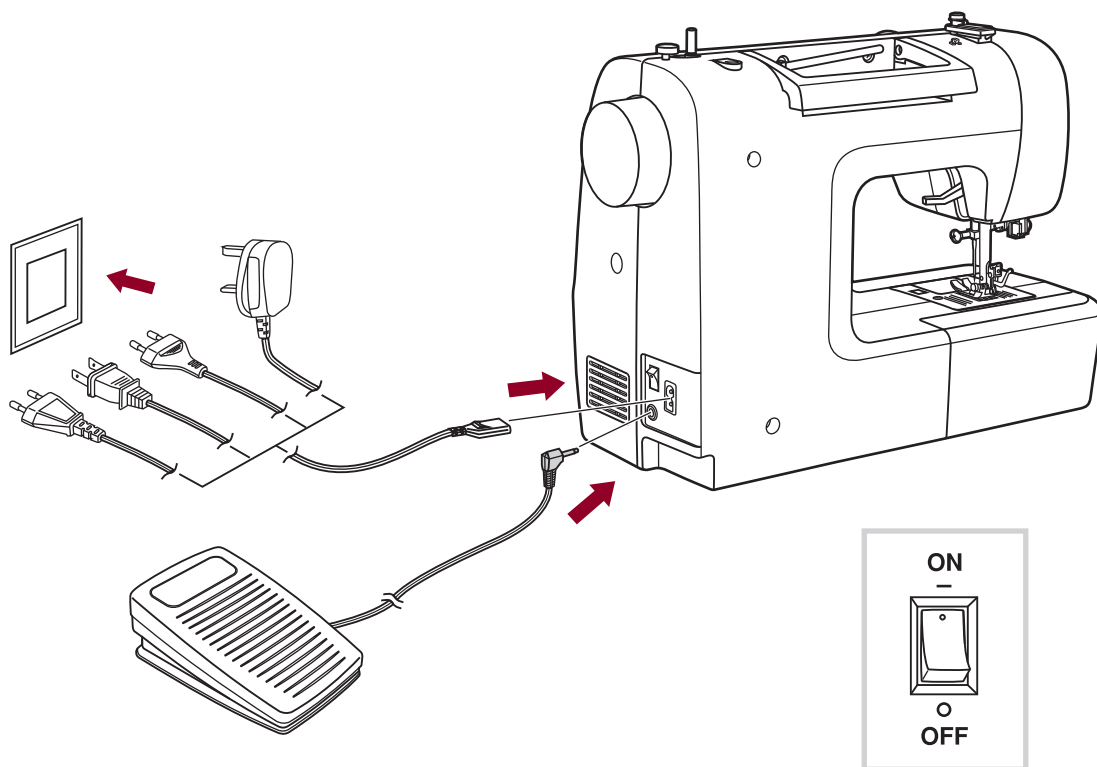

Comment raccorder la machine

Avant de raccorder la machine au courant électrique, assurez-vous que la tension et la fréquence indiquées sur la machine correspondent à la source électrique.

Placez la machine sur une surface stable.

1. Branchez le câble électrique à la machine en insérant la fiche à deux trous dans la prise de la machine.
2. Branchez l'autre fiche du câble électrique dans la prise de courant.
3. Mettez l'interrupteur principal en position marche.
4. La lampe de couture s'allume lorsque l'interrupteur principal est en position marche.

Pour arrêter la machine, mettez l'interrupteur principal en position arrêt et débranchez la fiche de la prise.

Comment commencer à coudre

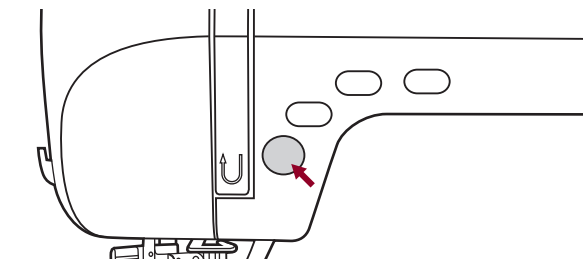

Bouton de marche/arrêt

La machine commence à fonctionner lorsque vous appuyez sur le bouton marche/arrêt, et elle s'arrête lorsque vous appuyez de nouveau sur ce bouton.

La machine avance lentement lorsque vous commencez à coudre.

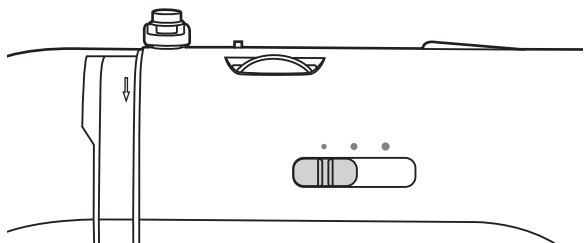

Le bouton de réglage de la limite de vitesse peut contrôler la vitesse de couture. Pour augmenter la vitesse, déplacez le bouton vers la droite; pour diminuer la vitesse, déplacez le bouton vers la gauche.

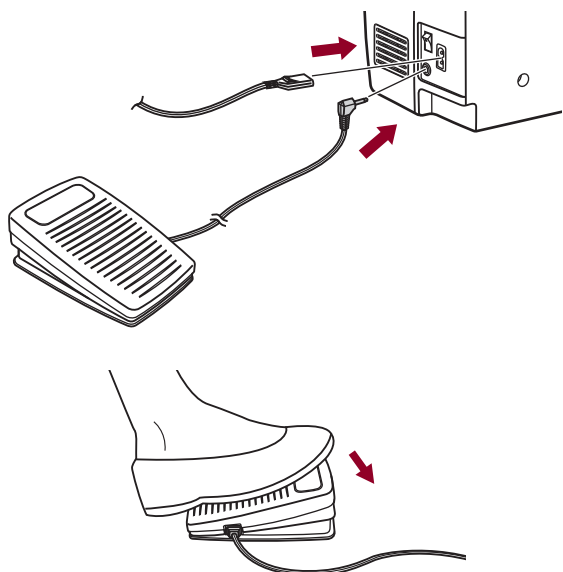

Pédale

La machine à coudre étant éteinte, insérez la fiche de la pédale dans le connecteur de la machine.

Démarrez la machine et appuyez doucement sur la pédale pour commencer à coudre.

Arrêtez d'appuyer sur la pédale pour que la machine arrête de coudre.

⚠ Attention: consultez un électricien professionnel en cas de doute sur le raccordement de la machine au courant électrique. Débranchez le câble lorsque la machine est inutilisée. La machine doit être utilisée avec la pédale C-9000.

Comment changer le pied presseur

! **Attention:** mettez l'interrupteur principal en position arrêt ("O") avant de procéder à l'une des actions suivantes.

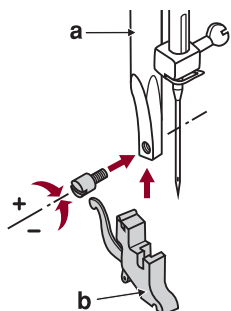

Comment installer le pied presseur

Relevez la tige du pied presseur (a).
Placez le pied presseur (b) comme indiqué sur l'illustration.

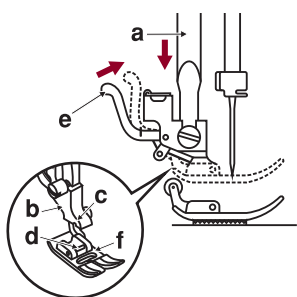

Comment fixer le pied presseur

Baissez le support du pied presseur (b) jusqu'à ce que l'ouverture (c) soit située directement au-dessus du goujon (d).
Appuyez sur le levier noir (e).
Baissez le support du pied presseur (b) et le pied presseur (f) sera automatiquement fixé.

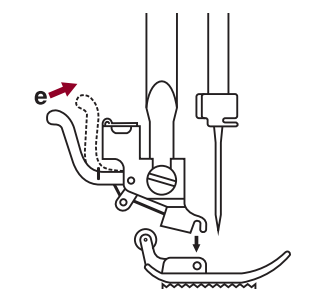

Comment retirer le pied presseur



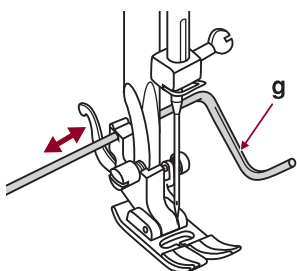

















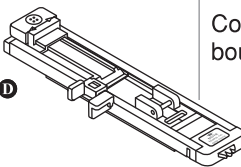

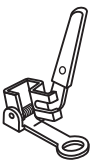











Relevez le pied presseur.
Appuyez sur le levier noir (e) et le pied presseur se détachera.

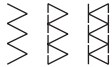

Comment fixer le guide pour matelassés et lisières

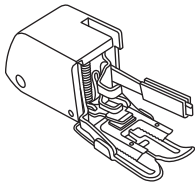
Insérez le guide pour matelassés et lisières (g) dans la rainure comme indiqué sur l'illustration. Réglez le guide en fonction des besoins pour les ourlets, les plissages, etc.

Tableau des types de pied presseur

PIED PRESSEUR	USAGE	AIGUILLE	PIED PRESSEUR	USAGE	AIGUILLE
 <p>Pied pour tous travaux (T)</p>	Travaux de couture génériques, couture de patchwork, couture décorative, nid d'abeille, jours de broderie, etc.		 <p>Pied presseur pour cordons (M) (optionnel)</p>	Cordons 	
 <p>Pied pour fermetures à glissière (L)</p>	Coudre des fermetures à glissière 		 <p>Pied pour ourlets (K) (Optionnel)</p>	Ourlets étroits 	
 <p>Pied pour boutonnières (D)</p>	Coudre des boutonnières 		 <p>Pied pour reprendre ou broder (Optionnel)</p>	Reprendre Broder sans patron défini Broder des monogrammes 	
 <p>Pied pour boutons</p>	Coudre des boutons 		 <p>Pied pour matelassés (P) (Optionnel)</p>	Matelassés 	
 <p>Pied pour ourlets aveugles (F)</p>	Coudre des ourlets aveugles 		 <p>Pied pour froncer (Optionnel)</p>	Froncer 	
 <p>Pied pour surfiler (E)</p>	Surfiler 		 <p>Pied avec griffes d'entraînement intégrées (Optionnel)</p>	Ce pied permet d'éviter l'alimentation irrégulière des tissus difficiles.	
 <p>Pied pour satin (A)</p>	Coudre du satin 				

Remarque: la double aiguille est optionnelle. Elle n'est pas comprise dans les accessoires. Si vous utilisez une aiguille générique, la largeur des points doit être fixée avec une valeur inférieure à " 5,0 ".

Comment changer l'aiguille

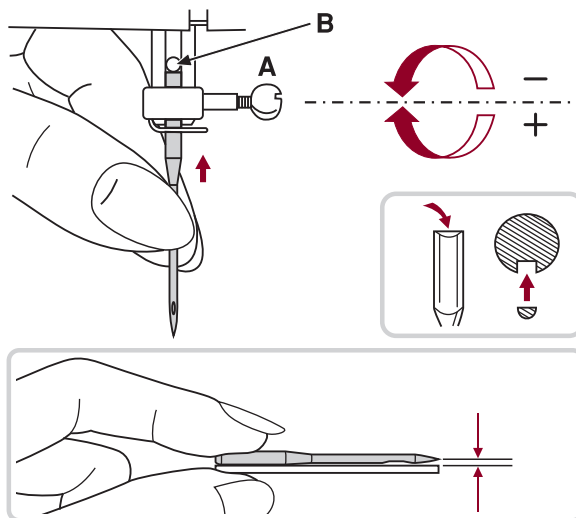

⚠ Attention: mettez l'interrupteur principal en position arrêt ("O") avant de procéder à l'une des actions suivantes.

Changez l'aiguille régulièrement, notamment si elle présente des signes d'usure ou si elle cause des problèmes. Insérez l'aiguille comme indiqué sur les illustrations.

A. Desserrez la vis de fixation de l'aiguille et resserrez-la de nouveau après avoir inséré l'aiguille neuve. La face plane de l'axe doit être dirigée vers l'arrière.

B. Insérez l'aiguille vers le haut autant que possible.

Les aiguilles doivent être en parfaite condition. Des problèmes peuvent se présenter avec:

- Aiguilles doubles
- Aiguilles émoussées
- Pointes endommagées

Sélection d'aiguille/tissu/fil

GUIDE DE SÉLECTION D'AIGUILLE, DE TISSU ET DE FIL

TAILLE DE L'AIGUILLE	TISSUS	FIL
9-11 (70-80)	Tissus fins et légers en coton, voile, serge, soie, mousseline, qiana, interlock, tissus en coton, tricot, jerseys, crêpes, polyester, tissus pour chemises et blouses.	Fil léger en coton, nylon, polyester ou polyester mélangé de coton.
11-14 (80-90)	Tissus en coton de poids moyen, satin, toile, tissus épais, tissus de laine légers.	La majorité des fils disponibles dans le commerce sont d'une grosseur moyenne et adaptés à ces tissus et ces tailles d'aiguille. Pour obtenir de meilleurs résultats, utilisez des fils de polyester avec les matériaux synthétiques et des fils de coton avec les tissus en fibre naturelle. Utilisez toujours le même type de fil pour l'endroit et l'envers de la couture.
14 (90)	Toile en coton de poids moyen, laine, toiles plus lourdes, tissu-éponge, jean.	
16 (100)	Tissus en toile lourds, laine, tauds d'extérieur et tissus matelassés, toile en jean, tissus pour tapisserie (de poids léger à moyen).	
18 (110)	Laines lourdes, tissus pour manteau, tissus pour tapisserie, certains cuirs et vinyles.	Fil épais, fil pour tapis.

➔ N'oubliez pas:

- Généralement, les fils et les aiguilles fines sont utilisés pour coudre des tissus fins et les fils plus gros pour les tissus plus denses.
- Faites toujours un essai avec le fil et l'aiguille sur une chute du tissu sélectionné.
- Utilisez le même fil pour l'aiguille et la canette.

Comment enrouler le fil sur la canette

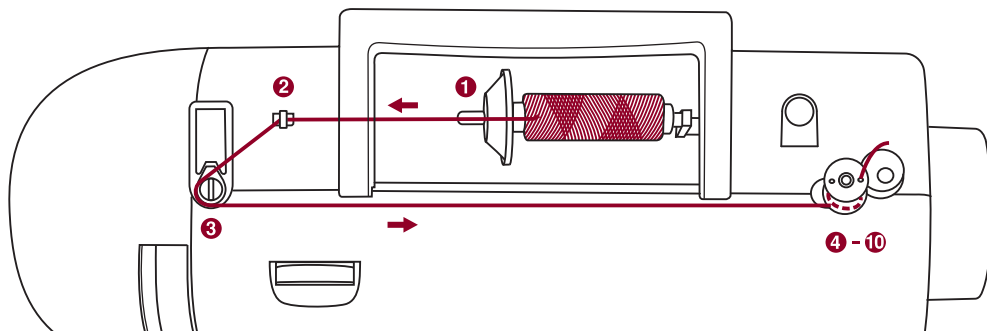

Bobinage de la canette

1. Placez le fil et le support de la bobine dans le goujon de la bobine.

Pour les bobines plus petites, placez le support de la bobine avec le côté plus petit dirigé vers la bobine, ou utilisez le support de bobine de taille réduite.

2. Engagez le brin dans le guide du fil.

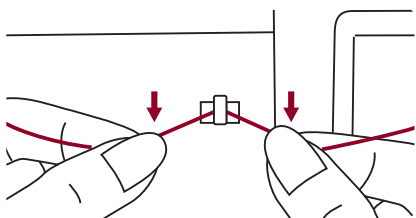

3. Enroulez le fil dans le sens antihoraire autour des disques de tension de l'enrouleur de canette.

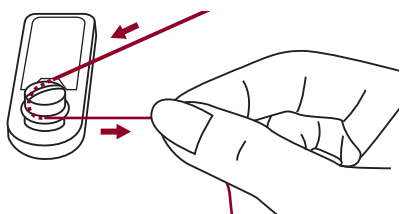

4. Passez l'extrémité du fil dans l'un des trous intérieurs de la canette comme indiqué sur l'illustration et insérez la canette vide dans l'axe.

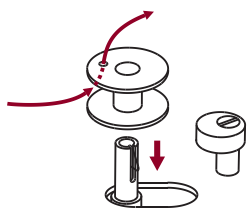

5. Poussez la canette vers la droite.

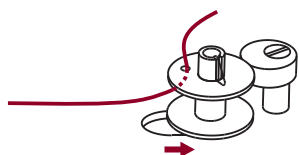

Comment enrouler le fil sur la canette

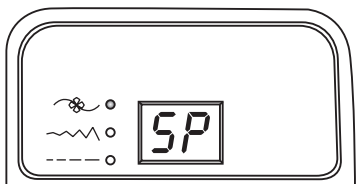

6. Lorsque l'axe de l'enrouleur de canette est poussé vers la droite, l'écran numérique clignote en s'allumant et en s'éteignant, tout en affichant "5P".

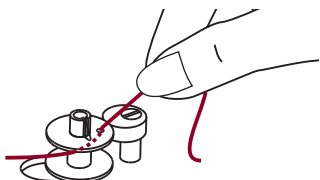

7. Tenez fermement l'extrémité du fil dans la main.

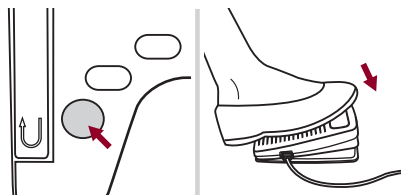

8. Appuyez sur la pédale ou sur le bouton marche/arrêt pour commencer à enrouler le fil sur la canette.

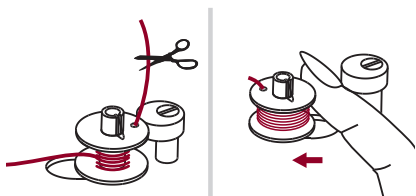

9. Après avoir enroulé sur la canette plusieurs tours de fil, arrêtez la machine et coupez le fil qui dépasse du trou de la canette. Continuez ensuite à enrouler le fil sur la canette jusqu'à ce qu'elle soit remplie. Le moteur s'arrête automatiquement lorsque la canette est pleine. Arrêtez la machine. Poussez l'axe enrouleur de la canette vers la gauche.

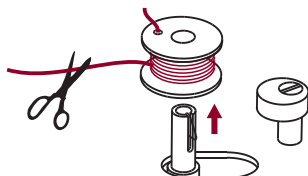

10. Coupez le fil et retirez la canette.

➔ **N'oubliez pas:** lorsque le bouton de l'enrouleur de canette est déplacé vers la droite, en position "enroulement de canette", la machine ne coudra pas et le volant ne tournera pas. Pour commencer à coudre, poussez l'enrouleur de canette vers la gauche jusqu'à la position couture.

Comment insérer la canette

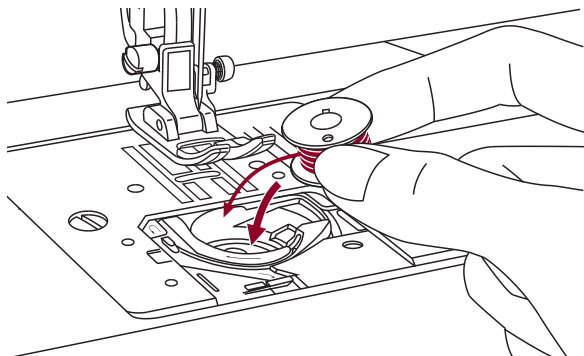

! **Attention:** mettez l'interrupteur principal en position arrêt ("O") avant d'insérer ou de retirer la canette.

Lors de l'insertion ou du retrait de la canette, l'aiguille doit être entièrement relevée.

Insérez la canette dans son logement avec le fil dans le sens antihoraire (flèche).

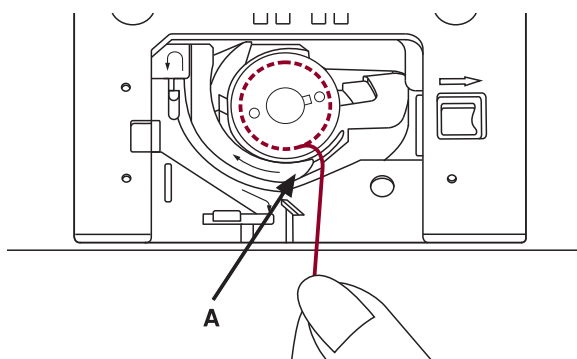

Tirez sur le fil à travers la rainure (A).

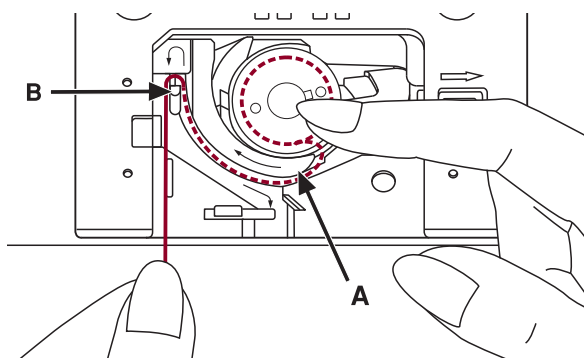

Tenez fermement avec un doigt la partie supérieure de la canette. Passez le fil sur les points indiqués par les flèches dans le guide du fil de la platine de couture, du point (A) au point (B).

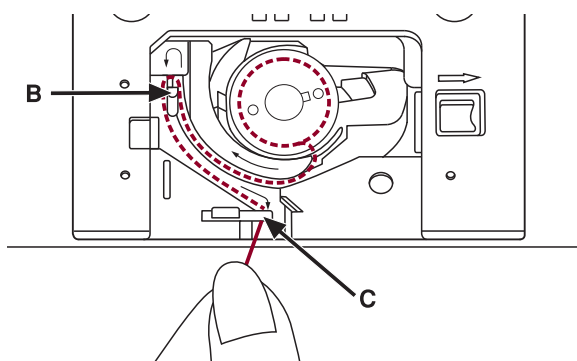

Tirez le fil en suivant les repères indiqués par les flèches dans le guide du fil de la platine de couture, du point (B) au point (C).

Pour couper l'excès de fil, passez-le sur la lame de coupe du point (C). Refermez le couvercle du logement de la canette.

Comment enfiler le fil supérieur

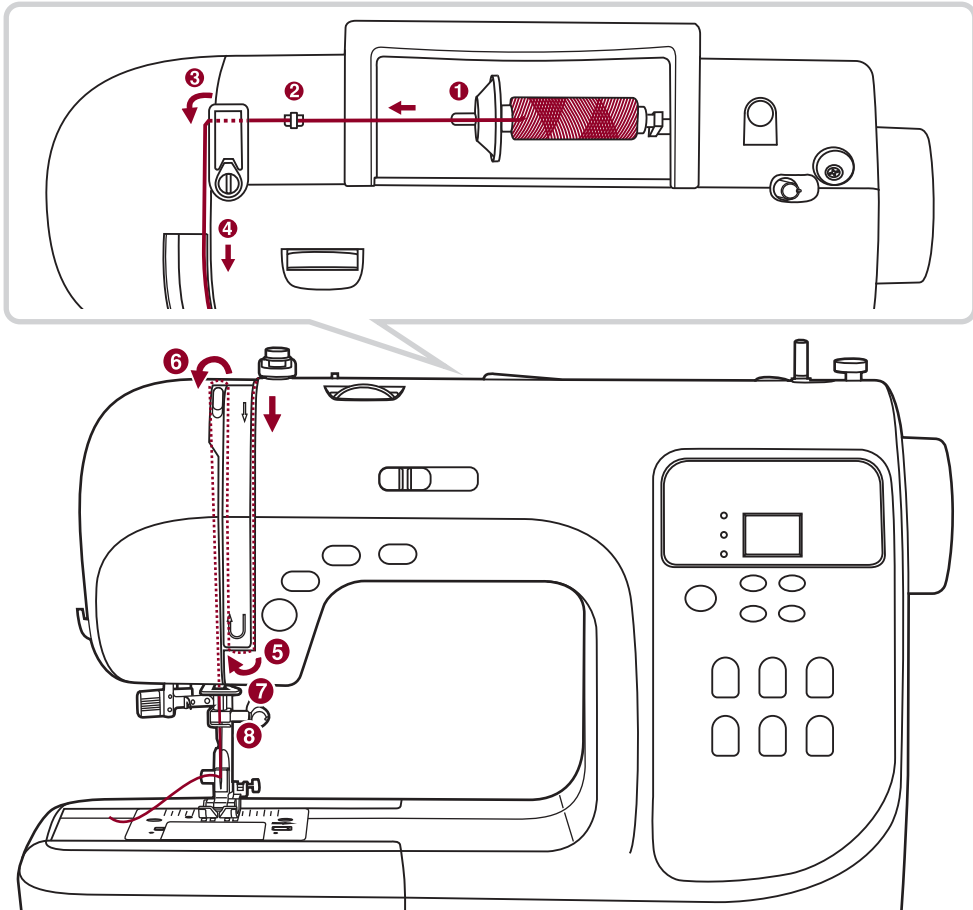

➔ **N'oubliez pas:** il est important d'enfiler le fil correctement car sinon, différents problèmes peuvent survenir pendant la couture.

Commencez par relever l'aiguille en position haute, ainsi que le pied presseur, afin de libérer les disques de tension.

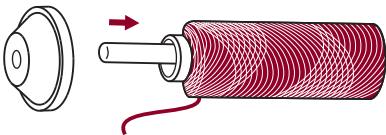

1. Relevez le goujon de la bobine. Placez la bobine de manière à ce que le fil dépasse de la partie avant de la bobine, puis placez le couvercle de la bobine à la fin du goujon de la bobine.

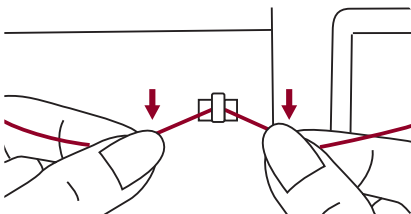

2. Passez le fil du goujon jusqu'au guide supérieur du fil.

Comment enfiler le fil supérieur

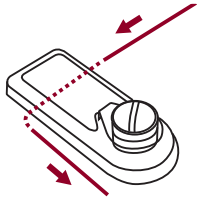

3. Passez le fil par le guide du fil, en insérant le fil dans le guide du fil pour qu'il passe à travers le ressort de pré-tension, comme indiqué sur l'illustration.

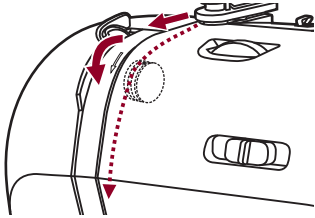

4. Enfilez le fil sur le module de tension en le passant entre les disques argentés.

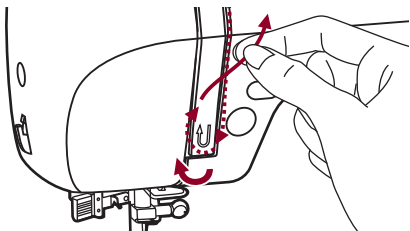

5. Ensuite, tirez le fil vers le bas et autour du support du ressort de vérification.

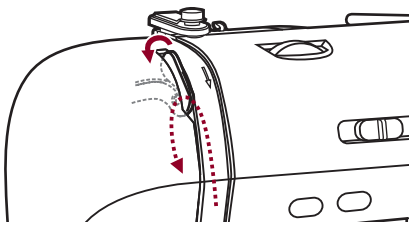

6. Dans la partie supérieure de ce mouvement, passez le fil de la droite vers la gauche à travers l'œil rainuré du levier tire-fil et ensuite de nouveau vers le bas.

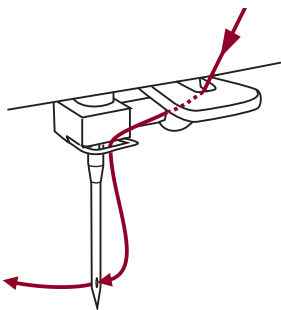

7. Passez le fil derrière le guide du fil plat et horizontal. Passez le fil par la boucle en fil de fer.

8. Enfilez le fil dans l'aiguille de l'avant vers l'arrière et tirez sur le fil jusqu'à ce qu'il ressorte d'environ 10 centimètres.

Utilisez l'enfileur d'aiguilles pour enfiler l'aiguille (voir la page suivante).

Comment utiliser l'enfileur d'aiguilles

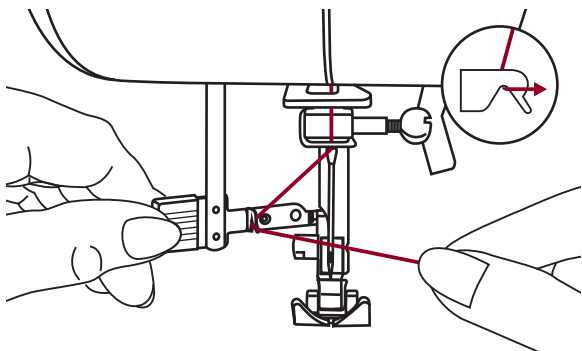

⚠ Attention: mettez l'interrupteur principal en position arrêt ("O").

Levez l'aiguille autant que possible et baissez le pied presseur.

Baissez lentement le levier de l'enfileur d'aiguilles, puis passez le fil dans le guide du fil comme illustré et ensuite vers la droite.

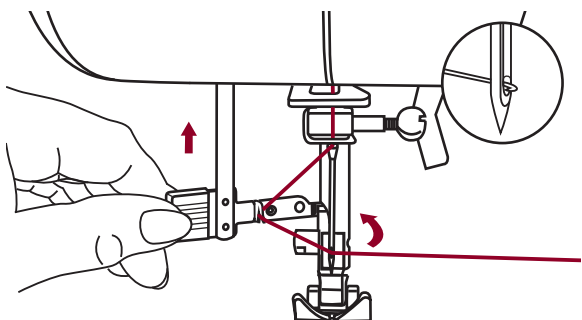

L'enfileur d'aiguilles passe automatiquement en position enfilage et le goujon du crochet passe à travers le chat de l'aiguille.

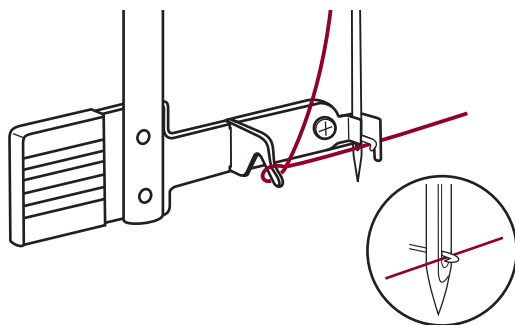

Sortez le fil vers l'avant de l'aiguille.

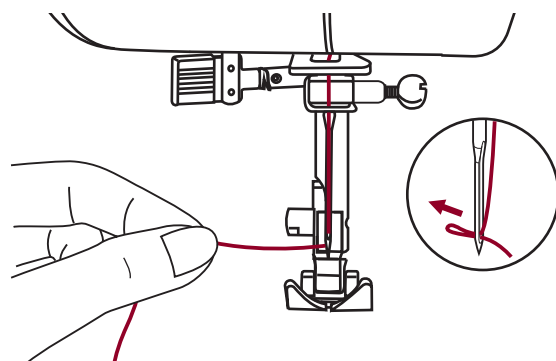

Tenez le fil sans tirer et libérez lentement le levier. La navette tournera et passera le fil à travers le chat de l'aiguille, en formant une boucle.

Tirez sur le fil à travers le chat de l'aiguille.

Tension du fil

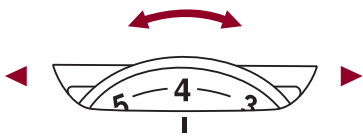

- Réglage de base de la tension du fil : "4".
- Pour augmenter la tension, tournez la roue sur le numéro supérieur suivant. Pour réduire la tension, tournez la roue sur le numéro inférieur suivant.
- La sélection du niveau de tension adapté est importante pour bien coudre.
- Pour tous les travaux de couture décorative, vous obtiendrez toujours un point plus joli et le tissu se froncera moins lorsque le fil supérieur reste visible sur la partie inférieure du tissu.

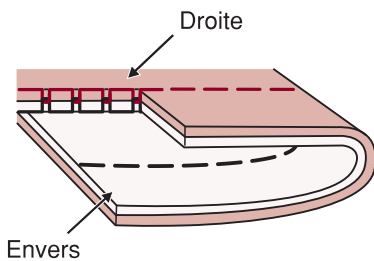

Tension normale du fil pour la couture au point droit.

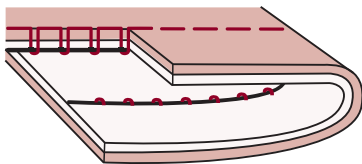
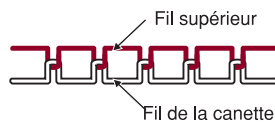

La tension du fil est trop lâche pour la couture au point droit. Tournez la roue sur le numéro supérieur.

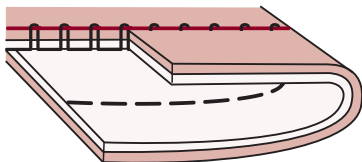

La tension du fil est trop serrée pour la couture au point droit. Tournez la roue sur le numéro inférieur.

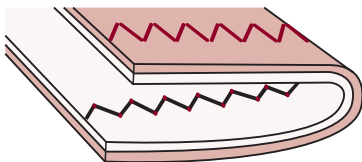

Tension normale du fil pour la couture en zigzag et décorative.



Comment sortir en surface le fil de la canette

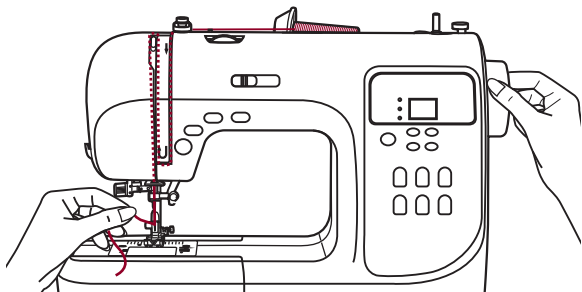

1. Tenez le fil supérieur de la main gauche. Tournez le volant vers vous (dans le sens antihoraire) d'abord en descendant, puis en montant l'aiguille.

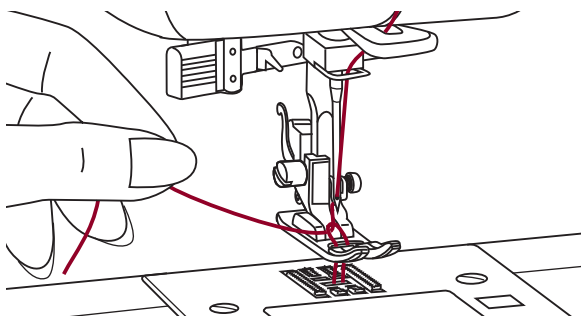

2. Tirez fermement sur le fil supérieur pour le sortir de la bobine inférieure à travers l'orifice de la platine d'aiguille. Le fil de la bobine apparaîtra en formant une boucle.

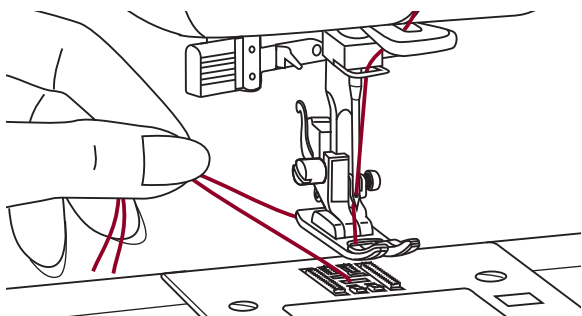

3. Tirez les deux fils vers l'arrière du pied presseur.

Comment couper le fil

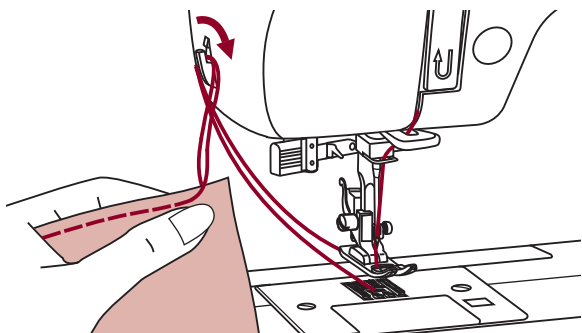

Relevez le pied presseur. Retirez le tissu, tirez sur les fils vers la gauche du couvercle et coupez en utilisant le coupe-fil.

Les fils sont coupés à la bonne longueur pour commencer la couture suivante.

Les deux positions du levier de pied presseur

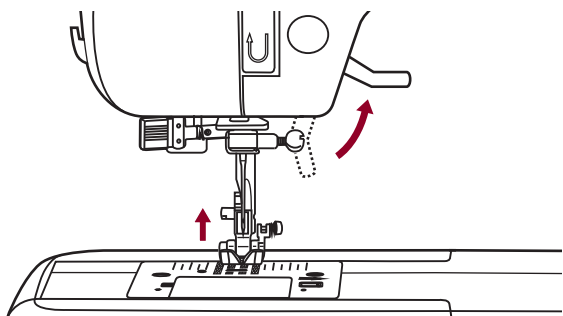

Le levier du pied presseur monte et descend le pied presseur.

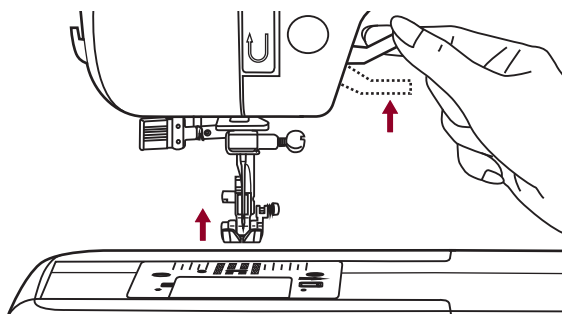

Lorsque vous devez coudre différentes couches de tissu ou des tissus épais, le pied presseur peut monter dans une seconde position pour insérer facilement le tissu à coudre.

Comment monter ou descendre les griffes d'entraînement

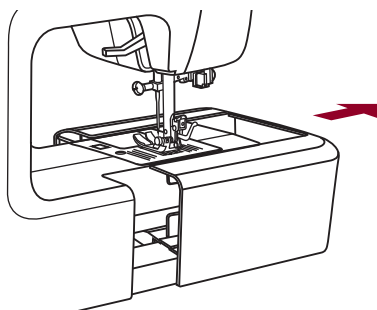

La table de couture n'étant pas montée sur la machine, il est possible de voir le levier de réglage des griffes d'entraînement, situé à l'arrière de la base de la machine à coudre.

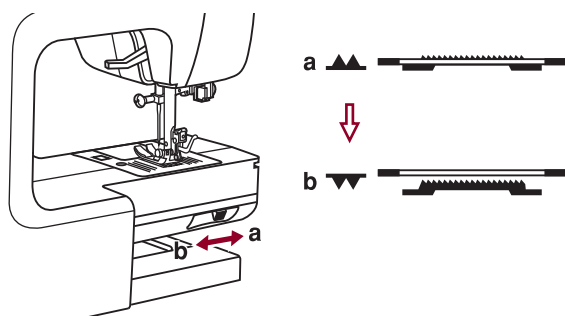

Faites glisser le levier en position "▼▼" (b) pour descendre les griffes d'entraînement, par exemple pour coudre des boutons. Si vous souhaitez continuer à coudre normalement, faites glisser le levier en position "▲▲" (a) pour remonter les griffes d'entraînement.

Les griffes d'entraînement ne monteront pas si vous ne tournez pas manuellement le volant, même si le levier est déplacé vers la droite. Faites un tour complet pour monter les griffes d'entraînement.

Boutons de la machine

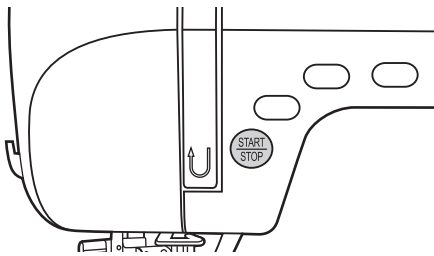
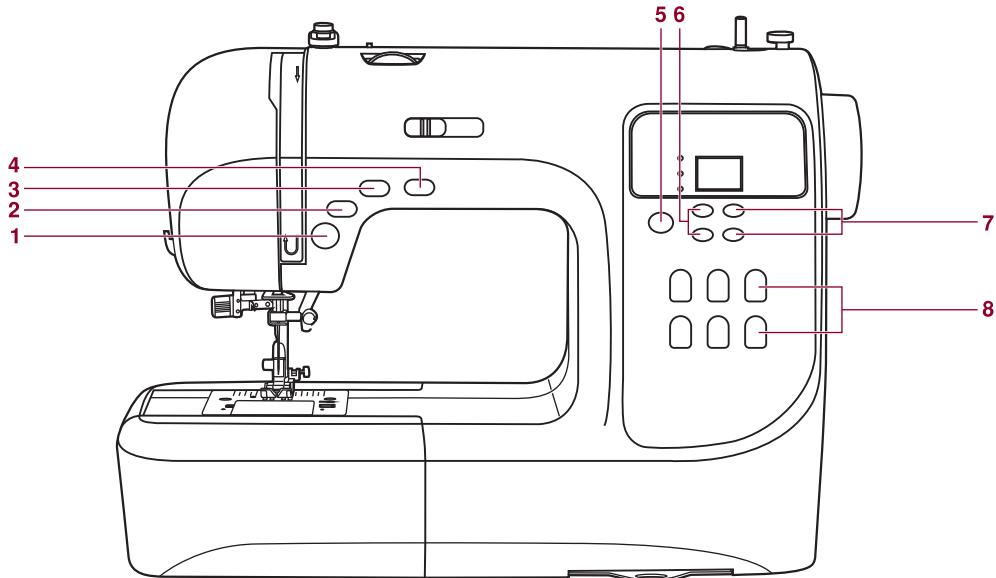

Bouton de marche/arrêt (1)

La machine commence à coudre lorsque vous appuyez sur le bouton de marche/arrêt et s'arrête lorsque vous appuyez dessus de nouveau. La machine avance lentement lorsque vous commencez à coudre.

La vitesse de couture peut être contrôlée avec le bouton de réglage de la limite de vitesse.

De cette façon, il est possible de coudre avec la machine sans utiliser la pédale.

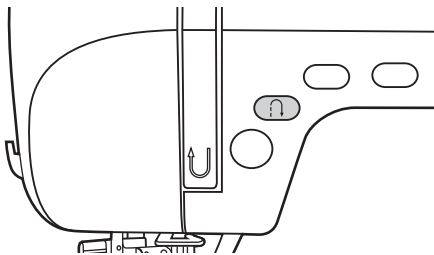

Bouton de marche arrière (2)

Lorsque les patrons 01-15 ou 23-80 sont sélectionnés, la machine coud en marche arrière ou un point de renfort à faible vitesse si le bouton de marche arrière est enfoncé. La machine coud en avant lorsque vous cessez d'appuyer sur le bouton.

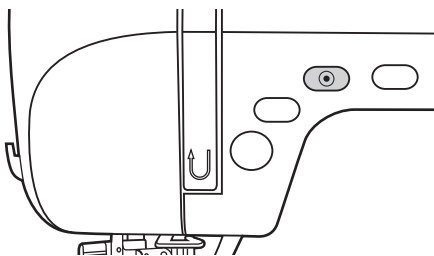

Bouton de fermeture automatique (3)

Lorsque les patrons 01-05 sont sélectionnés et que vous appuyez sur le bouton de fermeture automatique, la machine coud immédiatement 3 points de fermeture et s'arrête automatiquement.

Lorsque les patrons 06-15 ou 23-80 sont sélectionnés et que vous appuyez sur le bouton de fermeture automatique, la machine coud immédiatement 3 points de fermeture à la fin du patron actuel et s'arrête automatiquement.

Cette fonction est désactivée si vous appuyez de nouveau sur le bouton ou si vous sélectionnez un autre patron.

Boutons de la machine

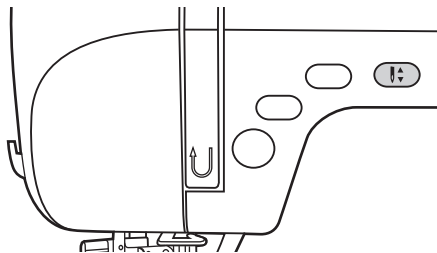

Bouton de position haute/basse de l'aiguille (4)

Le bouton de position haute/basse de l'aiguille vous permet de choisir si l'aiguille s'arrête en position supérieure ou sur l'étoffe, lorsque vous arrêtez de coudre.

➔ **N'oubliez pas:** si vous appuyez sur le bouton pendant la couture, cette fonction n'est pas active. Le réglage du bouton de position haute/basse de l'aiguille est activé uniquement lorsque la machine est arrêtée.

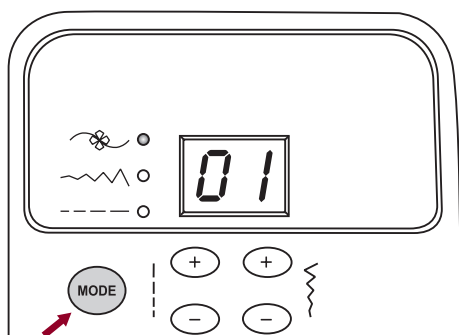

Bouton de sélection de mode (5)

La diode LED s'allume avec le modèle "⌘" lorsque la machine est mise en marche. La diode suivra la séquence du mode de patron, largeur du point et longueur du point.

⌘ Mode de patron pour tous les usages et décoratif:

Il existe 80 patrons à sélectionner entre 01 et 80. La sélection du point s'effectue à l'aide des boutons de réglage de largeur et de longueur de point.

~~~~ Mode largeur de point

Réglez la largeur du point à l'aide des boutons de réglage de la largeur du point.

----- Mode longueur de point

Réglez la longueur du point à l'aide des boutons de réglage de la longueur du point.

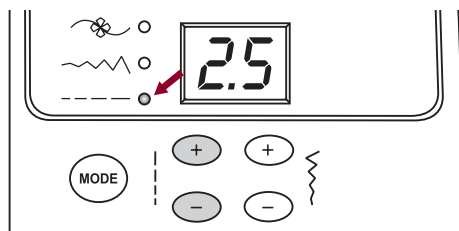

Bouton de réglage de la longueur du point (6)

Lorsque vous sélectionnez un point, la machine définit automatiquement la longueur recommandée du point correspondant.

Si la longueur du point par défaut doit être ajustée après avoir sélectionné le patron, appuyez sur le bouton du mode "MODE" pour passer en position longueur du point.

Pour raccourcir la longueur du point, appuyez sur le bouton "⊖". Pour un point plus long, appuyez sur le bouton "⊕". La plage de réglage de la longueur du point est "0,0 - 4,5". La longueur de certains points est limitée.

Lorsque le réglage est en position automatique, l'écran numérique clignote 3 fois.

Lorsque le mode est réglé sur la section patron, appuyez sur les boutons de réglage de la longueur du point "⊖" ou "⊕" pour modifier les dizaines de 0 à 8.

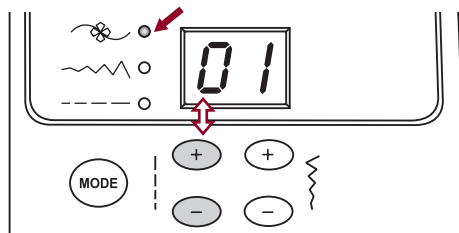
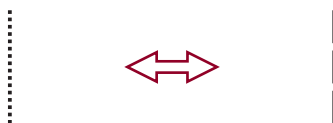

Boutons de la machine

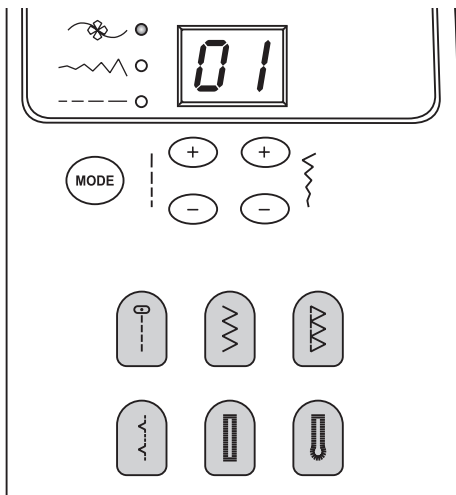
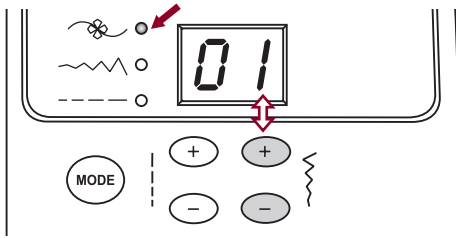
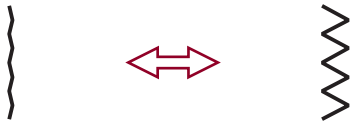
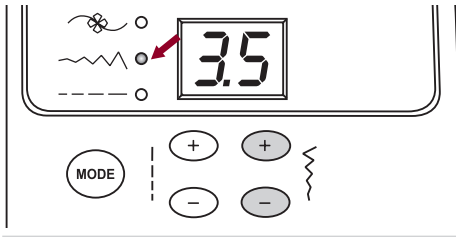

Bouton de réglage de la largeur du point (7)

Lorsque vous sélectionnez un point, la machine définit automatiquement la largeur recommandée du point correspondant.

Si la largeur du point par défaut doit être ajustée après avoir sélectionné le patron, appuyez sur le bouton du mode "MODE" pour passer en position largeur du point.

Pour un point plus étroit, appuyez sur le bouton "⊕". Pour un point plus large, appuyez sur le bouton "⊖". La plage de réglage de la largeur du point est "0,0-7,0". La largeur de certains points est limitée.

Lorsque le réglage est en position automatique, l'écran numérique clignote 3 fois.

Lorsque le mode est réglé sur la section motif, appuyez sur les boutons de réglage de la largeur du point "⊕" ou "⊖" pour modifier les dizaines de 0 à 9.









































Si les numéros sélectionnés dépassent les options de sélection possibles, les numéros à l'écran clignotent et un signal sonore retentit. La machine ne se met pas en marche.

Boutons de sélection directe de motifs (8)

Vous pouvez fréquemment accéder aux motifs avec les boutons de sélection directe de motif.

Vous pouvez appuyer sur le bouton pour sélectionner les patrons de couture normale dans n'importe quel mode.

Tableau des motifs

Motifs de point		Largeur (mm)		Longueur (mm)		Pied presseur	Fonctions	
		Auto	Manuelle	Auto	Manuelle		Marche arrière	Fermeture auto
Points pour tous travaux	01 	3.5	0.0~7.0	2.5	0.0~4.5	T	*	*
	02 	0.0	0.0~7.0	2.5	0.0~4.5	T	*	*
	03 	3.5	0.0~7.0	2.5	1.0~3.0	T	*	*
	04 	3.5	1.0~6.0	2.5	1.0~3.0	T	*	*
	05 	3.5	0.0~7.0	2.5	1.5~3.0	T	*	*
	06 	5.0	0.0~7.0	2.0	0.3~4.5	T	*	*
	07 	5.0	2.0~7.0	1.0	0.3~4.5	T	*	*
	08 	5.0	2.5~7.0	2.5	1.0~3.0	T	*	*
	09 	5.0	3.5~7.0	2.5	1.0~3.0	E	*	*
	10 	5.0	2.5~7.0	2.5	1.0~3.0	T	*	*
	11 	3.5	2.5~7.0	2.0	0.5~4.5	F	*	*
	12 	3.5	2.5~7.0	1.0	0.5~4.5	F	*	*
	13 	5.0	2.5~7.0	2.5	1.0~3.0	T	*	*
	14 	7.0	2.5~7.0	2.5	1.0~3.0	A	*	*
	15 	5.0	2.5~7.0	2.5	1.0~3.0	A	*	*
Points pour boutonsnières	16 	5.0	2.5~7.0	0.5	0.3~1.0	D		
	17 	5.0	2.5~5.5	0.5	0.3~1.0	D		
	18 	7.0	5.5~7.0	0.5	0.3~1.0	D		
	19 	5.0	2.5~5.5	0.5	0.3~1.0	D		
	20 	6.0	3.0~7.0	1.0	1.0~2.0	D		
Points pour boutonsnières circulaires	21 	7.0	7.0, 6.0, 5.0	--	--	A		
Points pour repriser	22 	7.0	3.5~7.0	2.0	1.0~2.0	D		
Points de satin	23 	7.0	2.5~7.0	0.5	0.3~1.0	A	*	*
	24 	7.0	2.5~7.0	0.5	0.3~1.0	A	*	*
	25 	7.0	2.5~7.0	0.5	0.3~1.0	A	*	*
	26 	7.0	2.5~7.0	0.5	0.3~1.0	A	*	*
	27 	7.0	2.5~7.0	0.5	0.3~1.0	A	*	*
	28 	7.0	2.5~7.0	0.5	0.3~1.0	A	*	*
	29 	7.0	2.5~7.0	0.5	0.3~1.0	A	*	*
	30 	7.0	2.5~7.0	0.5	0.3~1.0	A	*	*
	31 	7.0	2.5~7.0	0.5	0.3~1.0	A	*	*
	32 	7.0	2.5~7.0	0.5	0.3~1.0	A	*	*
	33 	7.0	2.5~7.0	0.5	0.3~1.0	A	*	*
Points de croix	34 	5.0	2.5~7.0	2.5	1.0~3.0	A	*	*
	35 	4.0	3.0~7.0	1.0	1.0~3.0	A	*	*
	36 	6.0	3.0~7.0	1.0	1.0~3.0	A	*	*
	37 	6.0	3.0~7.0	1.5	1.0~3.0	A	*	*
	38 	6.0	5.0~7.0	1.0	1.0~3.0	A	*	*
Points pour matelassés	39 	3.5	2.5~7.0	2.5	1.5~3.0	T	*	*
	40 	3.5	2.5~7.0	2.5	1.5~3.0	T	*	*

La partie colorée du tableau précédent montre un échantillon de chaque motif.

Tableau des motifs

Motifs de point		Largeur (mm)		Longueur (mm)		Pied presseur	Fonctions		
		Auto	Manuelle	Auto	Manuelle		Marche arrière	Fermeture auto	
Points pour matelassés	41		3.5	2.5~7.0	2.5	1.5~3.0	T	*	*
	42		4.0	2.5~7.0	2.0	1.0~4.5	T	*	*
	43		7.0	3.0~7.0	1.5	1.0~4.5	T	*	*
	44		5.0	2.5~7.0	2.0	1.0~3.0	T	*	*
	45		6.0	3.5~7.0	1.5	1.0~3.0	T	*	*
	46		5.0	3.5~7.0	1.5	1.5~3.0	A	*	*
Points décoratifs	47		5.0	2.5~7.0	2.5	1.0~3.0	A	*	*
	48		7.0	3.0~7.0	2.0	1.0~3.0	T	*	*
	49		6.0	4.5~7.0	1.0	1.0~3.0	A	*	*
	50		5.0	3.0~7.0	3.0	1.5~3.0	A	*	*
	51		7.0	2.5~7.0	2.0	1.0~3.0	T	*	*
	52		7.0	2.5~7.0	2.5	1.5~3.0	T	*	*
	53		5.0	2.5~7.0	2.5	1.5~3.0	T	*	*
	54		7.0	2.5~7.0	1.5	1.0~3.0	A	*	*
	55		7.0	2.5~7.0	2.5	1.0~4.5	T	*	*
	56		7.0	2.5~7.0	1.0	1.0~3.0	T	*	*
	57		7.0	3.5~7.0	2.0	1.0~3.0	A	*	*
	58		5.0	3.5~7.0	1.0	1.0~3.0	A	*	*
	59		7.0	3.0~7.0	1.5	1.5~3.0	A	*	*
	60		7.0	2.5~7.0	1.0	1.0~3.0	A	*	*
	61		7.0	3.0~7.0	2.0	1.5~3.0	A	*	*
	62		5.0	2.5~7.0	2.0	2.0~3.0	A	*	*
	63		7.0	3.5~7.0	3.0	1.5~3.0	A	*	*
	64		7.0	3.0~7.0	3.0	1.0~3.0	A	*	*
	65		7.0	2.5~7.0	3.0	2.0~3.0	A	*	*
	66		7.0	3.0~7.0	2.0	1.5~3.0	A	*	*
	67		7.0	2.5~7.0	2.0	1.0~3.0	A	*	*
	68		5.0	3.5~7.0	1.0	1.0~3.0	A	*	*
	69		7.0	3.0~7.0	2.0	1.5~3.0	T	*	*
	70		7.0	3.0~7.0	2.0	1.5~3.0	A	*	*
	71		6.0	2.5~7.0	2.0	1.5~3.0	A	*	*
	72		7.0	2.5~7.0	2.5	1.5~3.0	A	*	*
73		7.0	3.0~7.0	2.5	1.0~3.0	T	*	*	
74		7.0	2.5~7.0	2.0	1.5~3.0	T	*	*	
75		7.0	3.5~7.0	3.0	1.5~3.0	T	*	*	
76		7.0	3.5~7.0	2.5	1.5~3.0	T	*	*	
77		5.0	2.5~7.0	2.0	1.0~3.0	T	*	*	
78		5.0	2.5~7.0	2.0	1.0~3.0	T	*	*	
79		5.0	3.0~7.0	2.0	1.0~3.0	T	*	*	
80		5.0	2.5~7.0	2.0	1.0~3.0	T	*	*	

La partie colorée du tableau précédent montre un échantillon de chaque motif.

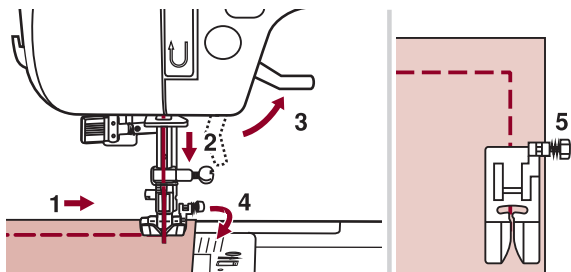

Comment coudre des coins

1. Arrêtez la machine à coudre lorsque vous arrivez au coin.
2. Baissez l'aiguille sur le tissu manuellement ou en appuyant une fois sur le bouton monter/descendre l'aiguille.
3. Relevez le pied presseur.
4. Utilisez l'aiguille comme axe de rotation et faites tourner le tissu.
5. Rabaissez le pied presseur et continuez la couture.

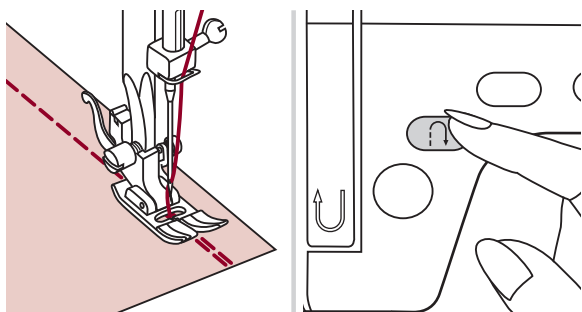

Marche arrière

Le point en marche arrière est utilisé pour fixer les fils au début et à la fin de la couture.

Appuyez sur le bouton de marche arrière et cousez 4 à 5 points.

La machine coud vers l'avant lorsque vous cessez d'appuyer sur le bouton.

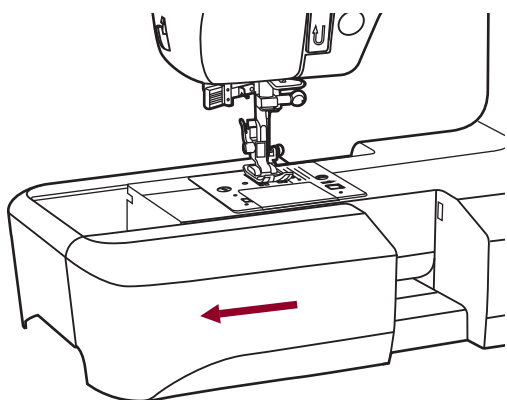

Bras libre

Coudre avec le bras libre est commode pour certains travaux de couture sur des pièces tubulaires, comme les ourlets de pantalons et les manchettes.

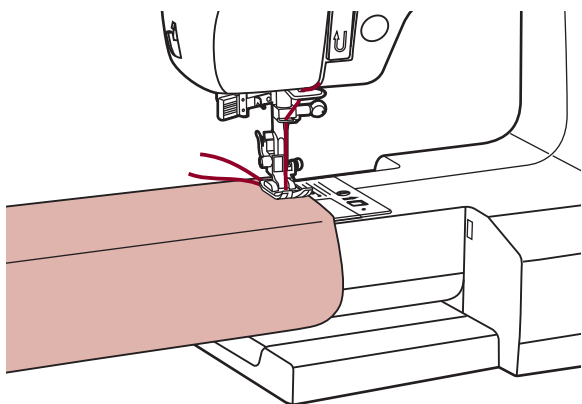

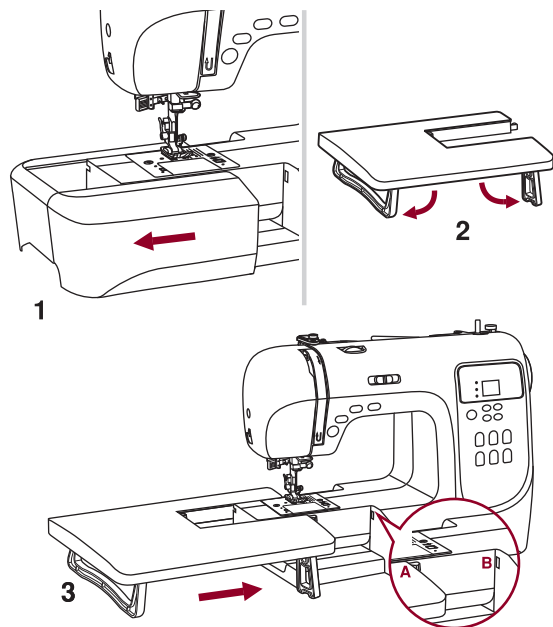

Comment installer la table d'extension

* La table d'extension est un accessoire optionnel. Il n'est pas fourni avec la machine.

Tirez la table de couture et la boîte d'accessoires vers la gauche pour les sortir. (1)

Suivez la direction de la flèche et dépliez les pattes de la table d'extension. (2)

Insérez la pièce (A) de la table d'extension dans la pièce (B) de la machine. (3)

La table d'extension peut faciliter le mouvement du tissu pendant la couture.

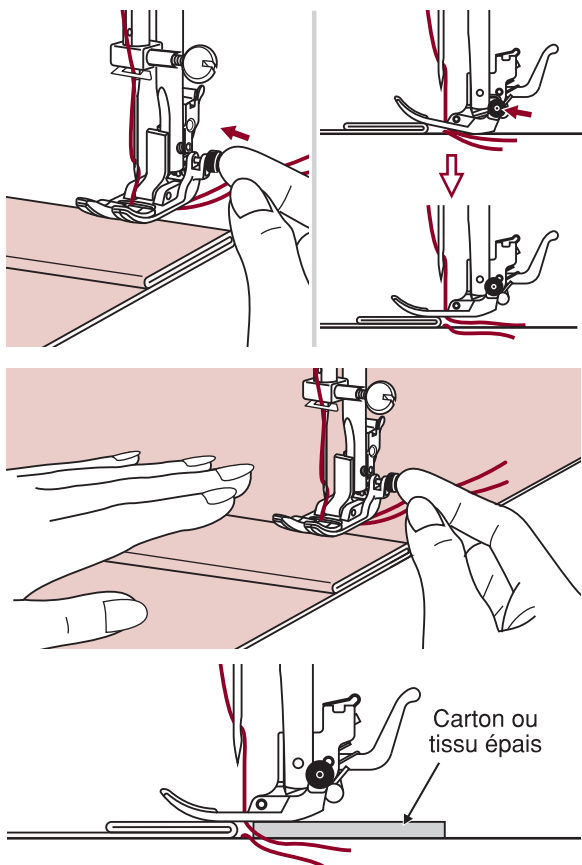

Comment coudre des tissus lourds

Le bouton rouge situé du côté gauche du pied presseur bloque le pied presseur dans une position horizontale, si vous appuyez dessus avant de descendre le pied presseur. Cela garantit une alimentation uniforme au début de la couture et vous aide lorsque vous vous cousez plusieurs couches de tissu, comme pour les ourlets des pantalons en jean.

Lorsque vous arrivez à un endroit où l'épaisseur de la pièce à coudre augmente, baissez l'aiguille et relevez le pied presseur. Appuyez la pointe du pied presseur et appuyez sur le bouton noir, puis le pied presseur descend et la machine continue à coudre.

Le bouton noir est automatiquement relâché après la couture de quelques points.

Vous pouvez également mettre une autre pièce de tissu de la même épaisseur à la fin de la couture. Ou tenez le pied presseur le temps de déplacer le tissu à la main et cousez en direction du côté doublé.

Points droits et position de l'aiguille

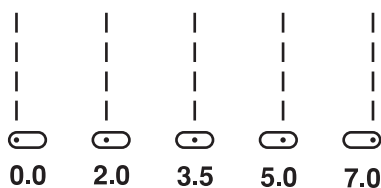
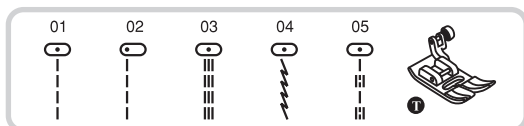

Comment changer la position de l'aiguille

Ce réglage s'applique uniquement aux motifs 01-05. La position par défaut est "3,5", position centrée. Lorsque vous faites glisser le levier de réglage de la largeur du point vers la gauche, la position de l'aiguille se déplace vers la gauche. Lorsque vous faites glisser le levier de réglage de la largeur du point vers la droite, la position de l'aiguille se déplace vers la droite.

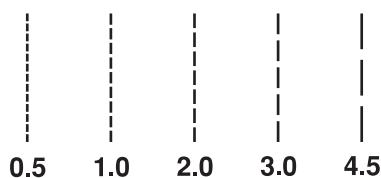

Comment changer la longueur du point

Pour raccourcir la longueur du point, déplacez le levier de réglage de la longueur du point vers la gauche. Pour rallonger le point, déplacez le levier de réglage de la longueur du point vers la droite.

En règle générale, plus le tissu, le fil et l'aiguille sont épais et plus long doit être le point.

Points en zigzag

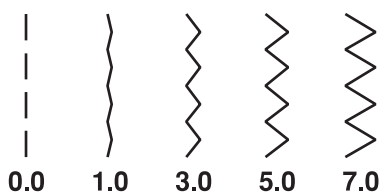
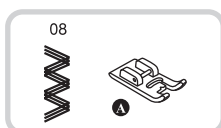
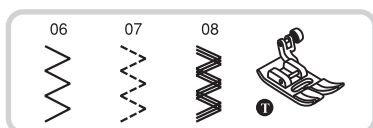

Comment régler la largeur du point

La largeur maximale du point pour la couture en zigzag est de "7,0". Néanmoins, il est possible de réduire sa largeur dans certains motifs. La plage de largeur est, en fonction du déplacement du levier de réglage de la largeur de point, de "0,0 - 7,0".

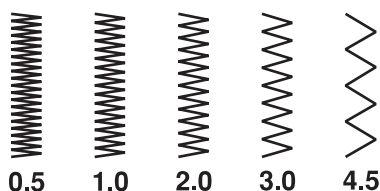

Comment régler la longueur du point

La densité des points en zigzag augmente en fonction du réglage de la longueur du point et s'approche de "0,3".

Les points en zigzag les plus propres sont obtenus avec la plage de valeurs "1,0 - 2,5".

Les points en zigzag très fermés (pratiquement joints) sont appelés des points de satin.

Point élastique

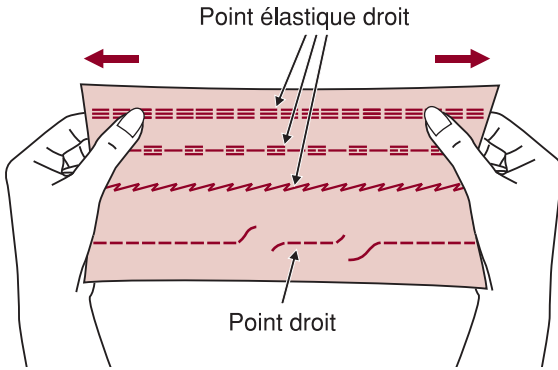
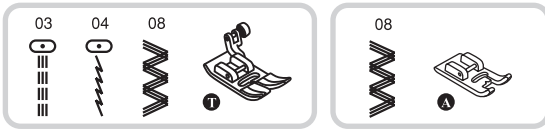

Nous vous garantissons un point fort et flexible, permettant au tissu de céder sans rompre le point. Ce point est particulièrement utile pour les tissus plissés et tricotés. Il est parfaitement adapté pour coudre des tissus résistants comme la toile de jean.

Il peut être également utilisé comme point superficiel décoratif.

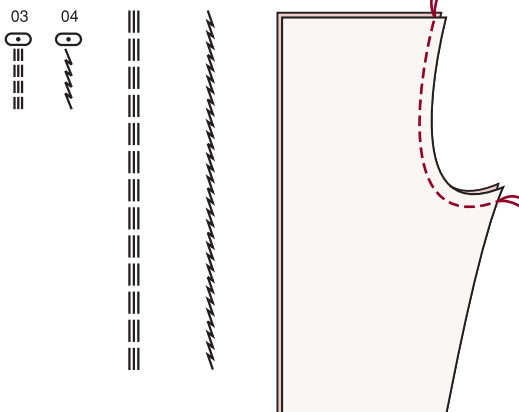

Le point élastique droit est utilisé pour ajouter un triple renfort aux coutures élastiques et aux coutures soumises à une utilisation intensive.

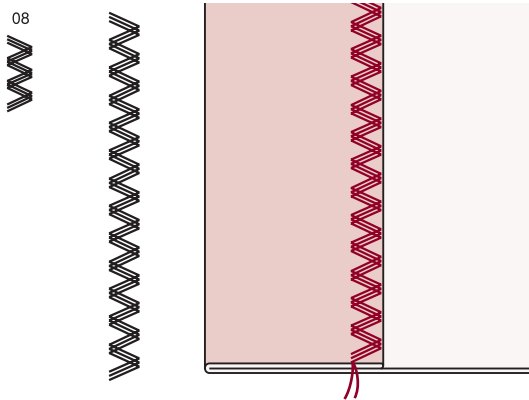

Le point en zigzag triple est adapté aux tissus forts comme le cuir d'équipement, la popeline, la toile, etc.

Points de surfilage

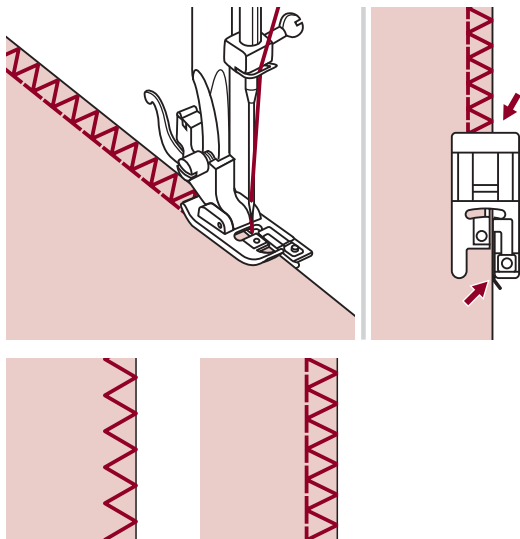

Comment utiliser le pied pour surfiler

Remplacez le pied presseur normal par le pied presseur pour surfiler (E).

Cousez le tissu par le bord, en le plaçant contre le guide du pied presseur pour surfiler.

⚠ Attention: le pied pour surfiler doit être uniquement utilisé avec les patrons 06 et 09 et la largeur du point doit être supérieure à "5,0". Dans le cas contraire, l'aiguille pourrait endommager le pied presseur et se rompre.

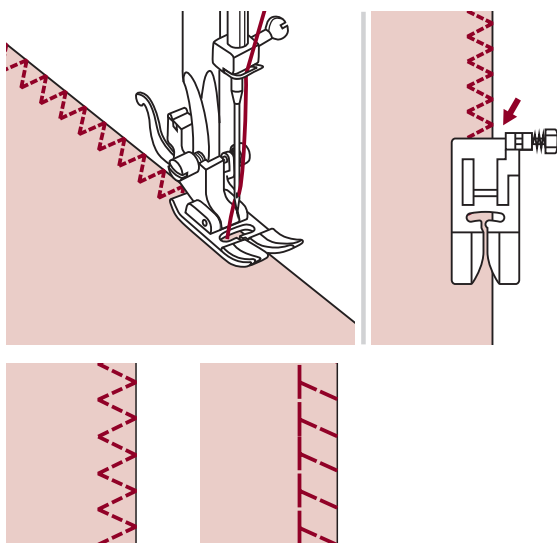



Comment utiliser le pied presseur adapté à tous les travaux (multifonction)

Remplacez le pied presseur par le pied presseur pour tous travaux (T).

Cousez le surfilage le long du bord du tissu, de manière à ce que l'aiguille tombe sur le bord du tissu du côté droit.

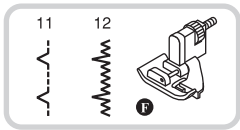
Ourlet aveugle / Point de lingerie



	
2.5~4.0	1.0~2.0

11: Ourlet aveugle / Point de lingerie pour tissus solides

12: Ourlet aveugle pour tissus élastiques

➔ N'oubliez pas: la couture des ourlets aveugles réclame une certaine pratique. Faites toujours des essais avant de commencer.

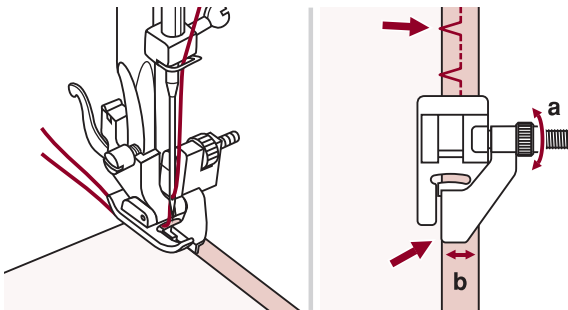
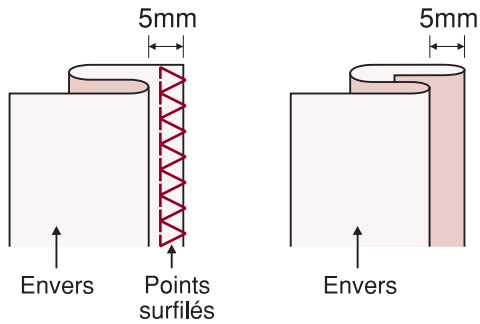

Doublez le tissu avec l'envers dans la partie supérieure, comme indiqué sur l'illustration.

Placez le tissu sous le pied presseur. Tournez manuellement le volant vers l'avant jusqu'à ce que l'aiguille oscille totalement vers la gauche. Vous devez perforer le pli du tissu juste au bord. Dans le cas contraire, réglez la largeur du point de manière appropriée.

Réglez le guide (b) en tournant le bouton (a) de manière à ce que le guide repose juste sur le pli.

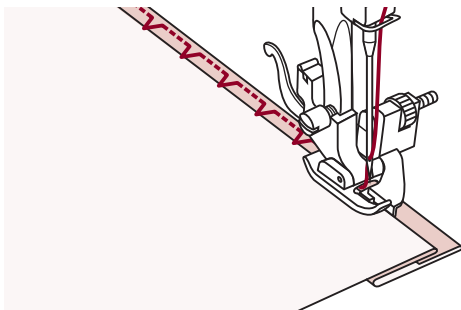

Cousez lentement en guidant soigneusement le tissu le long du bord du guide.

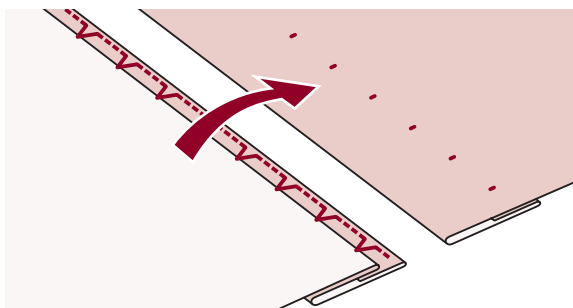

Retournez le tissu.

Comment coudre des boutons

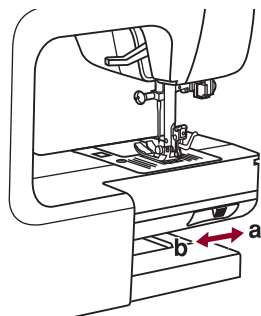
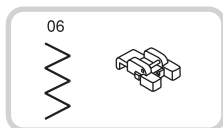

Remplacez le pied presseur normal par le pied presseur pour boutons.

Déplacez le contrôle d'alimentation sur la position le surfilage "▼▼" pour baisser les griffes.

Placez le tissu sous le pied presseur. Placez le bouton dans la position souhaitée et baissez le pied presseur.

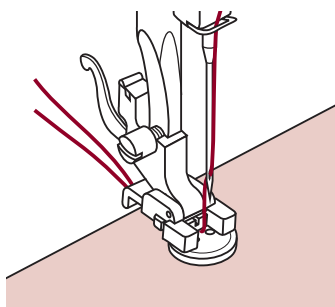

Sélectionnez le point en zigzag. Réglez la largeur du point entre "2,5-4,5" conformément à la distance entre les deux trous du bouton.

Tournez le volant pour vérifier que l'aiguille passe correctement par les trous droite et gauche du bouton.

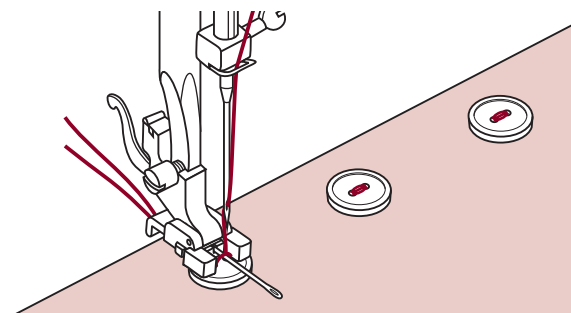

Avant de coudre, appuyez sur le bouton de fermeture automatique pour renforcer automatiquement les points au début et à la fin du travail de couture.

S'il est nécessaire de laisser du jeu dans le fil pour la couture du bouton, placez une aiguille sur le bouton et cousez.



Pour les boutons à 4 trous, cousez d'abord les deux trous avant, puis tournez le tissu vers l'arrière et cousez ensuite les deux trous arrière.

Comment coudre des boutonnères

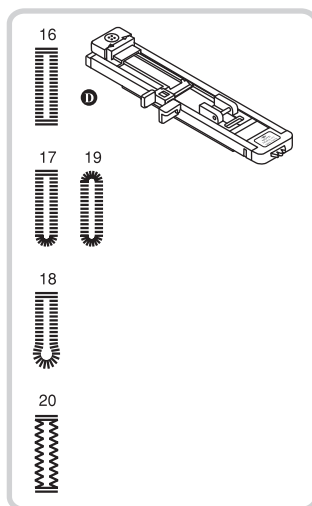

2.5~7.0	0.3~1.0

2.5~5.5	0.3~1.0

5.5~7.0	0.3~1.0

3.0~7.0	1.0~2.0

- 16: Pour les tissus fins à moyens
- 17: Pour les boutonnères horizontales des blouses ou des chemises en étoffe fine à moyenne
- 18: Pour les costumes ou les manteaux
- 19: Pour les tissus fins à moyens
- 20: Pour les jeans ou les tissus élastiques à trame épaisse

N'oubliez pas: avant de coudre une boutonnère, faites un essai sur un coupon de tissu du même type.

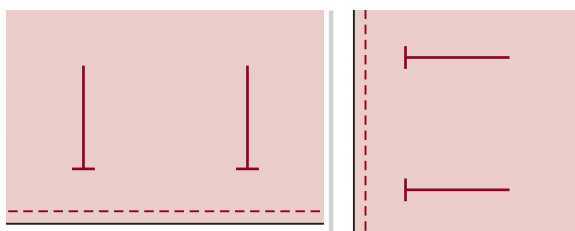

Marquez la position des boutonnères sur le tissu.

La longueur maximale de la boutonnère est de 3 cm (1 3/16 pouces). (Ajoutez le diamètre et l'épaisseur du bouton.)

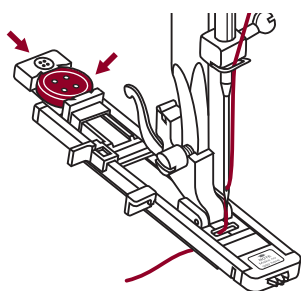

Fixez le pied presseur pour boutons, tirez le support pour boutons et placez le bouton dans l'orifice.

La taille de la boutonnère est déterminée par le bouton inséré dans l'orifice du pied presseur.

Le fil doit passer à travers le trou du pied presseur pour boutonnères et se placer ensuite sous le pied presseur.

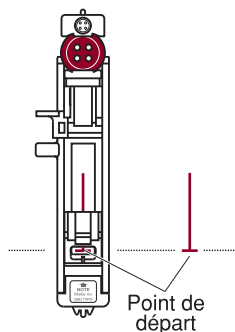
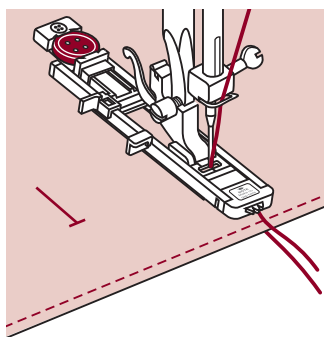

Sélectionnez le point pour les boutonnères. Réglez la largeur et la longueur du point en fonction des caractéristiques du bouton.

Placez le tissu sous le pied presseur, avec l'extrémité avant de la boutonnère alignée sur la ligne centrale du pied presseur pour boutonnères.

Comment coudre des boutonnières

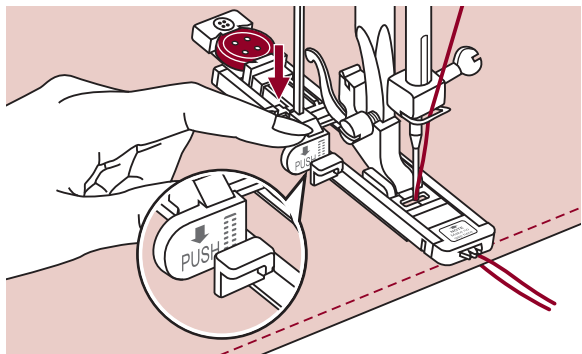

Tirez le levier des boutonnières jusqu'au point le plus bas et placez-le derrière le support du pied presseur pour boutonnières.

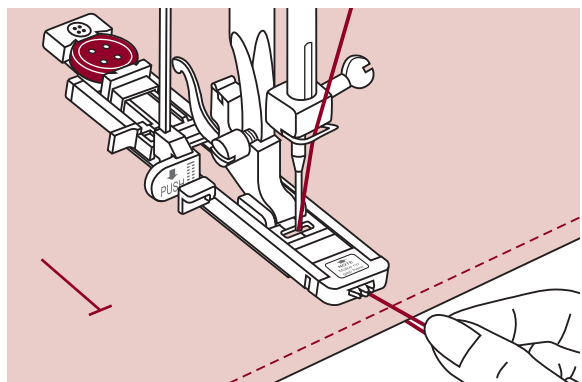

Tout en tenant légèrement l'extrémité du fil supérieur, commencez à coudre.

➔ **N'oubliez pas:** alimentez le tissu manuellement et doucement.

Avant d'arrêter, la machine coud automatiquement un point de renfort après avoir cousu la boutonnière.

* Les boutonnières se cousent de la partie avant à la partie arrière du pied presseur, comment indiqué sur l'illustration.

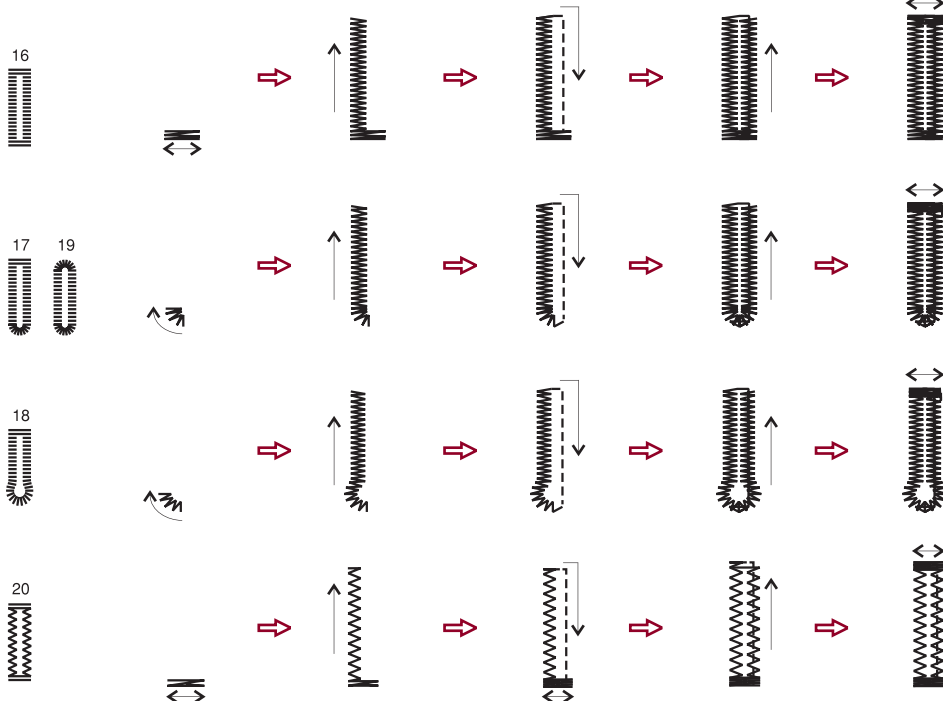

Comment coudre des boutonnères

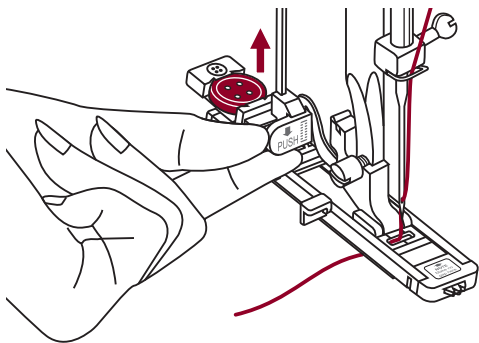

Les boutonnères se cousent de la partie avant à la partie arrière du pied presseur, comme indiqué sur l'illustration.

Relevez le pied presseur et coupez le fil. Pour coudre sur la même boutonnère, relevez le pied presseur (qui revient à sa position initiale).

Après avoir cousu les points de la boutonnère, relevez le levier pour boutonnères jusqu'en haut.

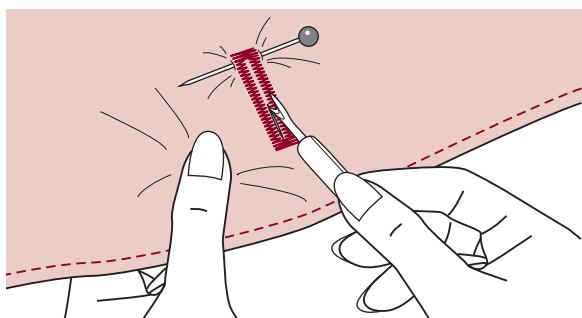

Découpez le centre de la boutonnère en faisant attention de ne pas couper les points des deux côtés. Utilisez une épingle comme butoir à la fin de la forme de la boutonnère, pour ne pas continuer à découper.

Comment coudre une boutonnère sur des tissus élastiques

Pour la couture de boutonnères sur des tissus élastiques, engagez un gros fil ou un cordon sous le pied presseur pour boutonnères.

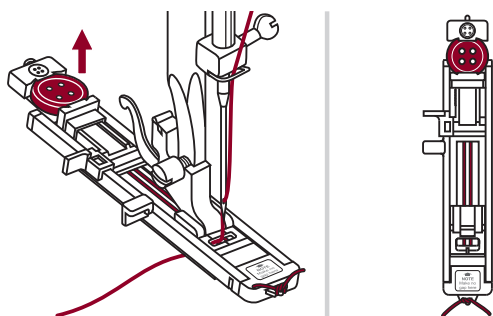

Tenez le pied presseur pour boutonnères et engagez le gros fil dans la partie arrière du pied presseur.

Passez les deux extrémités du gros fil dans la partie avant du pied presseur et insérez-les dans les rainures, puis attachez-les temporairement à cet endroit. Baissez le pied presseur et commencez la couture. Fixez la largeur du point de manière à ce qu'elle coïncide avec le diamètre du gros fil.

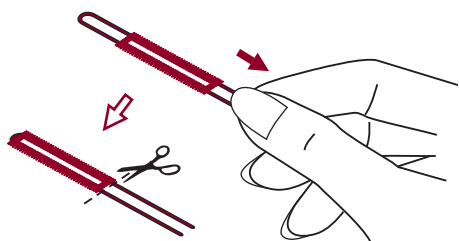

Après avoir terminé la couture, tirez doucement sur le gros fil pour retendre les zones relâchées, puis coupez le fil en excès.

N'oubliez pas: il est recommandé d'utiliser une triplure pour l'envers du tissu.

Points pour boutonnières circulaires

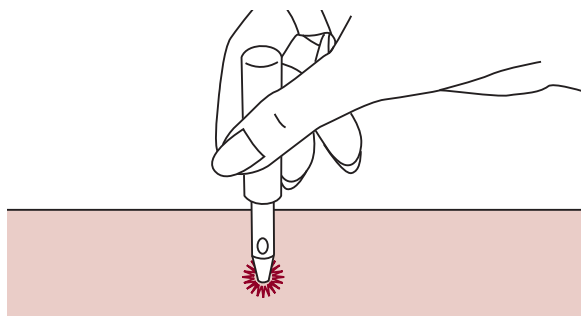
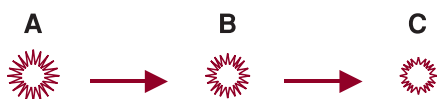

21: Sélectionnez ce motif pour coudre des boutonnières circulaires sur des ceinturons, etc.

* Le pied presseur pour satin est un accessoire optionnel. Il n'est pas fourni avec la machine.

Sélectionnez le motif 21 pour coudre des boutonnières circulaires. Installez le pied presseur pour satin (A).

Appuyez sur les boutons de réglage de la largeur de point "-" ou "+" pour sélectionner la taille de la boutonnière circulaire.

Taille de la boutonnière circulaire.

A. Grande: 7,0 mm (1/4 pouce).

B. Moyenne: 6,0 mm (15/64 pouce).

C. Petite: 5,0 mm (3/16 pouce).

Baissez l'aiguille jusqu'au tissu au début de la zone à coudre, puis baissez le levier du pied presseur.

Après avoir terminé la couture, la machine coud automatiquement quelques points de renfort avant de s'arrêter.

Faites un trou au milieu en utilisant un poinçon pour boutonnières circulaires.

* Le poinçon pour boutonnières circulaires n'est pas fourni avec la machine.

➔ **N'oubliez pas:** si vous utilisez un fil fin, le point produit peut être rudimentaire. Dans ce cas, cousez la boutonnière circulaire deux fois, l'une au-dessus de l'autre.

Point pour repriser

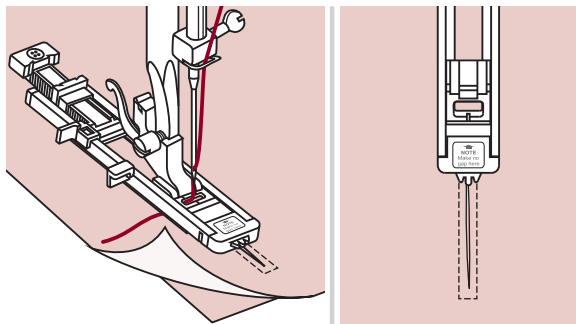
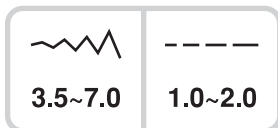
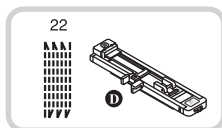

Sélectionnez le motif 22 pour obtenir le point pour repriser.

Remplacez le pied presseur normal par le pied presseur pour boutonnières.

Faufilez le tissu supérieur avec le tissu inférieur. Sélectionnez la position de l'aiguille. Baissez le pied presseur au centre de la déchirure.

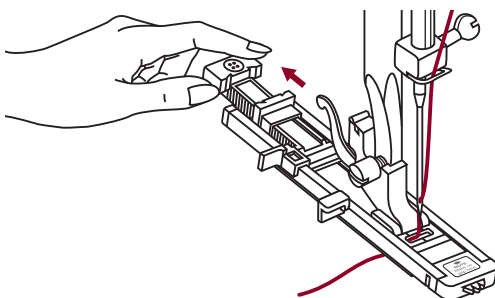

Tirez le support pour boutons jusqu'à l'arrière.

Placez la platine guide pour boutons sur le pied presseur pour boutonnières à la longueur souhaitée.

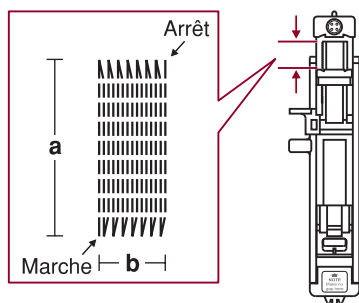

La taille d'un cycle de couture est variable. Cependant, la longueur maximale du point est de 2,6 cm (1 pouce) et la largeur maximale est de 7,0 mm (9/32 pouce).

a. La longueur de la couture.

b. La largeur de la couture.

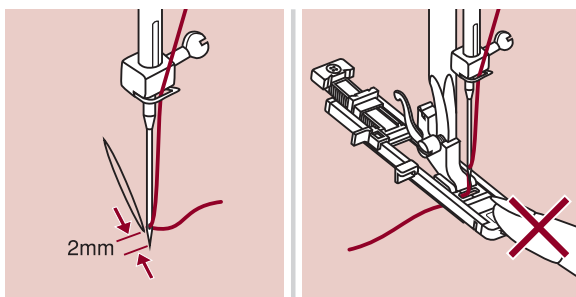

Placez le tissu de manière à ce que l'aiguille soit à 2 mm (1/16 pouce) en avant de la zone à repriser, puis baissez le pied presseur.

N'oubliez pas: lorsque le pied presseur descend, ne poussez pas sur la partie avant du pied presseur car, dans le cas contraire, le reprissage ne serait pas cousu avec la taille correcte.

Point pour repriser

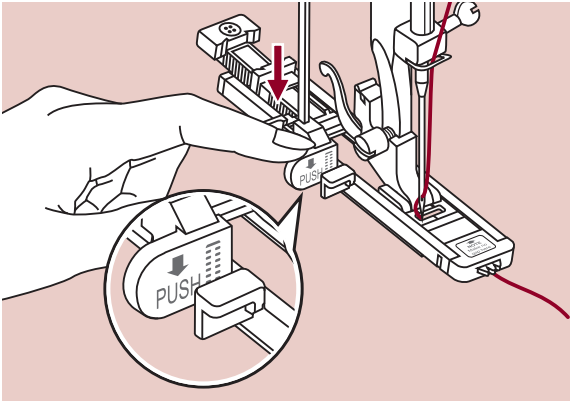

Passez le fil supérieur dans le trou du pied presseur.

Tirez vers le bas le levier pour boutonnières. Le levier pour boutonnières est situé derrière le support du pied presseur pour boutonnières.

Tenez doucement l'extrémité du fil supérieur avec la main gauche et commencez à coudre.

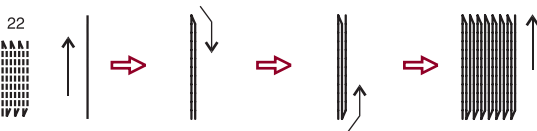

Les points pour repriser se cousent de la partie avant à la partie arrière du pied presseur, comme indiqué sur l'illustration.

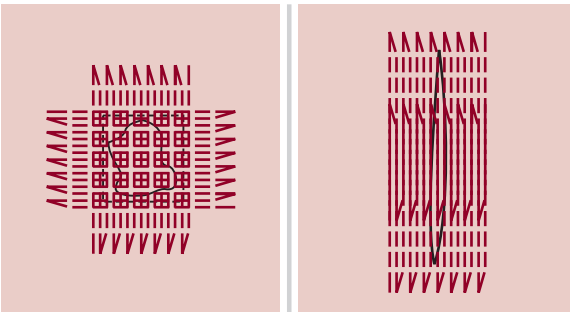

Si la zone à coudre est trop grande, nous vous recommandons de la coudre plusieurs fois (ou en croix) pour obtenir de meilleurs résultats.

Comment coudre des fermetures à glissière

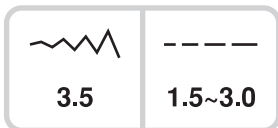
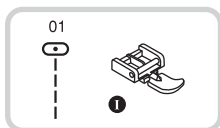

Attention: le pied presseur pour fermetures à glissière doit être utilisé uniquement pour coudre des points droits, avec l'aiguille en position centrale. Dans le cas contraire, l'aiguille pourrait endommager le pied presseur et se rompre avec d'autres patrons.

Comment centrer une fermeture à glissière

- Faufilez la fermeture à glissière dans la zone ouverte du vêtement.

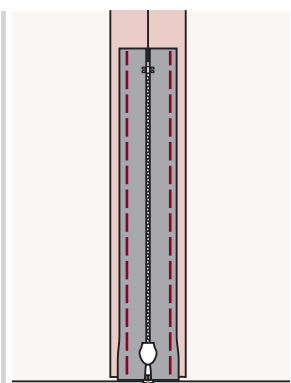
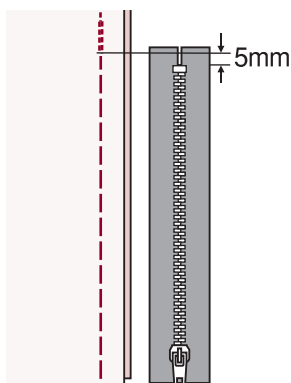

- Laissez libre la marge pour la couture. Placez la fermeture à glissière avec la navette en bas dans la marge de la couture, avec les dents alignées sur la couture. Faufilez le ruban de la fermeture à glissière.

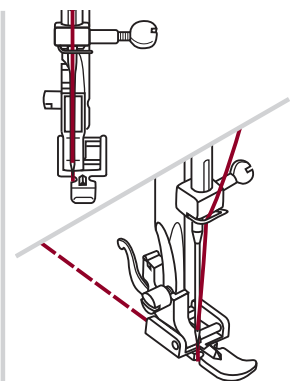
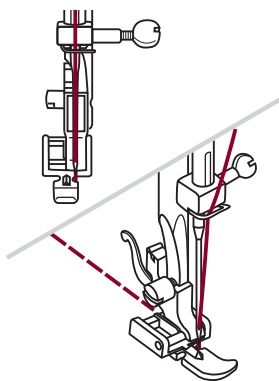

- Placez le pied presseur pour fermetures à glissière. Tenez le côté droit du goujon du pied presseur contre le support lorsque vous cousez le côté gauche de la fermeture à glissière.

- Tenez le côté gauche du goujon du pied presseur contre le support lorsque vous cousez le côté droit de la fermeture à glissière.

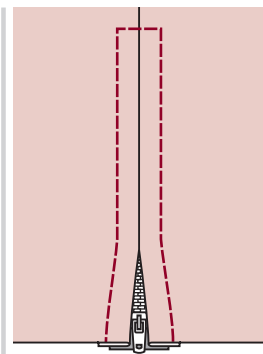
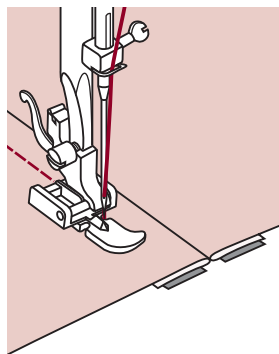

- Cousez le côté gauche de la fermeture à glissière de bas en haut.

- Cousez l'extrémité inférieure et le côté droit de la fermeture à glissière. Retirez le fauil et tendez l'ensemble.

Comment coudre des fermetures à glissière

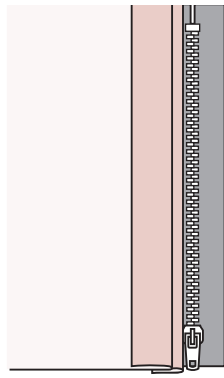
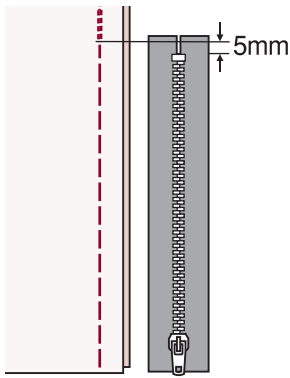

Comment coudre une fermeture à glissière latérale

- Faufilez la fermeture à glissière dans l'ouverture du vêtement.

- Pliez vers la gauche la marge de la couture.
- Tournez la marge droite de la couture pour former un pli de 3 mm (1/8 pouce).

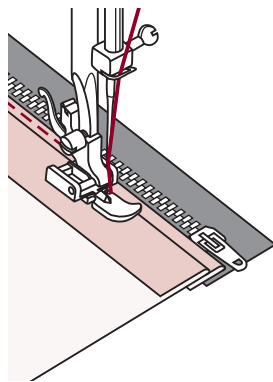
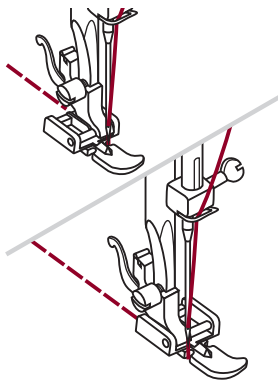

- Placez le pied presseur pour fermetures à glissière. Tenez le côté droit du goujon du pied presseur contre le support lorsque vous cousez le côté gauche de la fermeture à glissière. Tenez le côté gauche du goujon du pied presseur contre le support lorsque vous cousez le côté droit de la fermeture à glissière.

- Cousez le côté gauche de la fermeture à glissière de bas en haut.

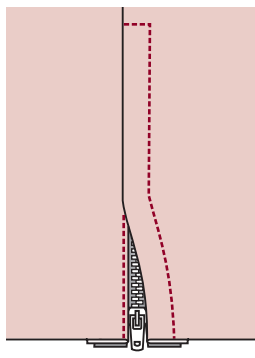
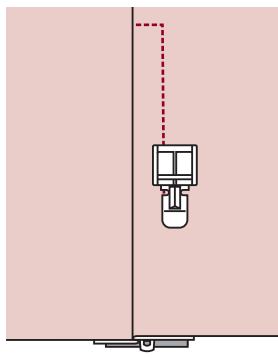

- Tournez le tissu et mettez-le sur la face externe, cousez le long de l'extrémité inférieure et du côté droit de la fermeture à glissière.

- Arrêtez-vous à quelques 5 cm (2 pouces) de la partie supérieure de la fermeture à glissière. Retirez le fauil et ouvrez la fermeture à glissière. Cousez le reste de la couture.

Ourlet étroit

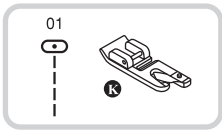

* Le pied presseur pour ourlets est un accessoire optionnel. Il n'est pas fourni avec la machine.

Pliez le bord du tissu à quelques 3 mm (1/8 pouce), puis continuez à le plier au-dessus de 3 mm (1/8 pouce) à 5 cm (2 pouces) du bord du tissu.

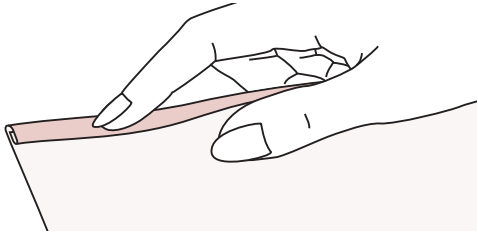

Insérez l'aiguille sur le pli en tournant le volant jusqu'à vous et baissez le pied presseur. Cousez plusieurs points et remontez le pied presseur.

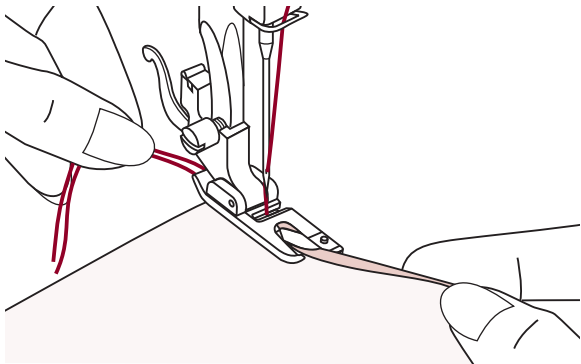

Insérez le pli du tissu dans l'ouverture en spirale du pied presseur pour ourlets. Déplacez le tissu vers l'avant et l'arrière jusqu'à ce que le pli acquière une forme enroulée.

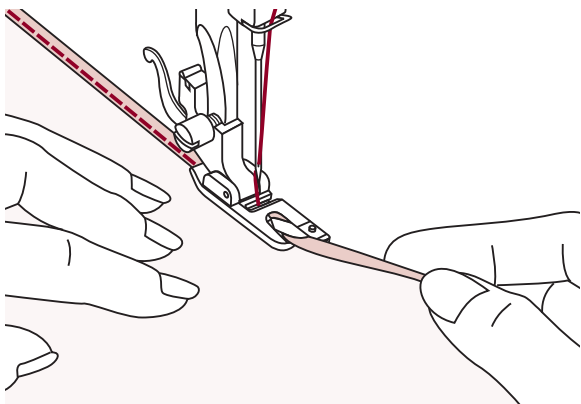

Baissez le pied presseur et commencez à coudre lentement en vous guidant sur le bord sans couture du tissu devant le pied presseur pour ourlets vers l'enrouleur du pied presseur.

Comment coudre un cordon

Cousez une lanière de cordon pour créer un joli motif tourbillonnant sur une veste ou un gilet. Il est également possible de coudre trois lanières de cordon pour décorer les bordures. Pour les cordons, il est possible d'utiliser du coton nacré, des brins de laine, du fil à broder, du cordon, de la laine fine ou du fil frisé.

* Le pied presseur pour cordons est un accessoire optionnel. Il n'est pas fourni avec la machine.

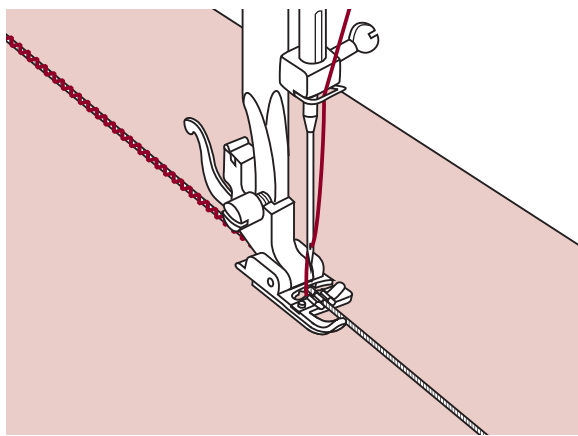
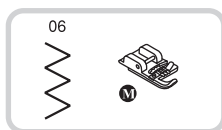

Cordon simple

Marquez le motif sur le tissu. Insérez le cordon dans la rainure centrale du pied pour cordons à partir de l'ouverture du côté droit. Tirez le cordon d'environ 5 cm (2 pouces) par l'arrière du pied presseur.

Les rainures présentes sous le pied maintiendront la longueur du cordon à sa place au fur et à mesure que les points sont cousus sur le cordon.

Sélectionnez le point et réglez la largeur du point de manière à ce que les points couvrent juste le cordon. Baissez le pied presseur et cousez lentement, en guidant le cordon sur le motif.

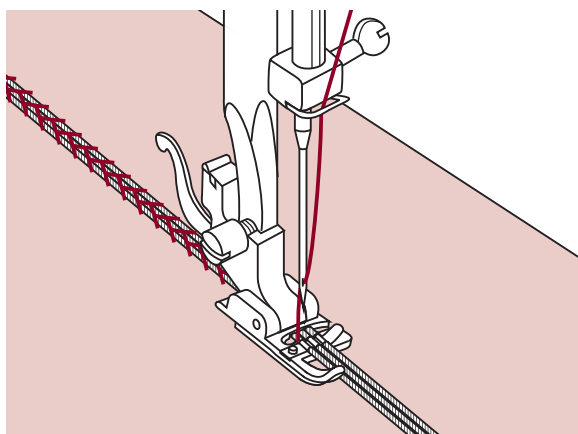
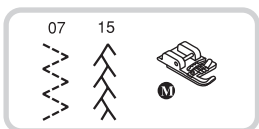

Cordon triple

Tirez le fil à coudre jusqu'à la gauche et insérez trois cordons dans les rainures du pied presseur, puis tirez les cordons sur 5 cm (2 pouces) environ par derrière le pied presseur.

Sélectionnez le motif souhaité et réglez la largeur du point de manière à ce que les points couvrent juste les cordons. Baissez le pied presseur et cousez lentement, en guidant les cordons.

Comment coudre des points de satin

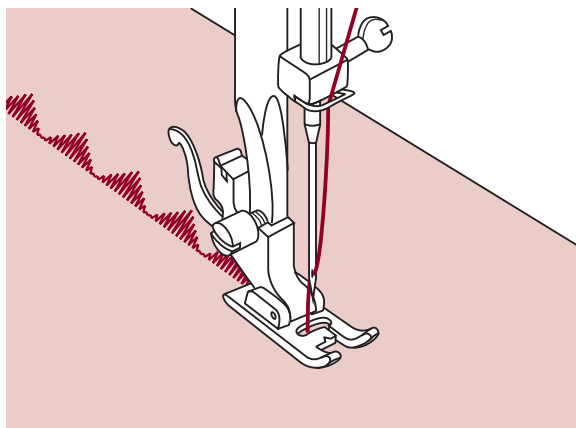
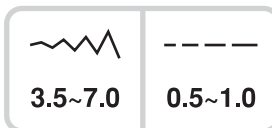
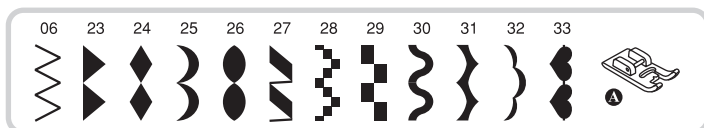

Utilisez le pied presseur pour satin et points décoratifs. Ce pied presseur présente des fentes dans la partie inférieure qui permettent de coudre facilement sur l'épaisseur de la forme des points grâce à des points en zigzag rapprochés, ainsi qu'une alimentation uniforme du tissu.

Pour adapter le patron pour satin et points décoratifs, il est possible de régler la longueur et la largeur du patron en appuyant sur les boutons de réglage de la longueur et de la largeur du point. Faites des essais avec des coupons de tissu jusqu'à obtenir la longueur et la largeur souhaitées.

➔ **N'oubliez pas:** il est recommandé d'utiliser une triplure pour l'envers du tissu, lors de la couture des tissus très fins.

Comment coudre des matelassés

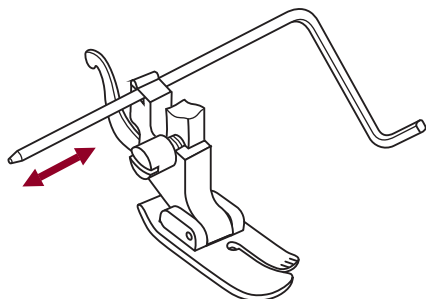
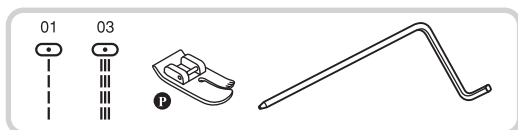

* Le pied presseur pour matelassés est un accessoire optionnel. Il n'est pas fourni avec la machine.

Insérez le guide pour lisières/matelassés sur le pied presseur comme indiqué sur l'illustration et définissez l'espace souhaité.

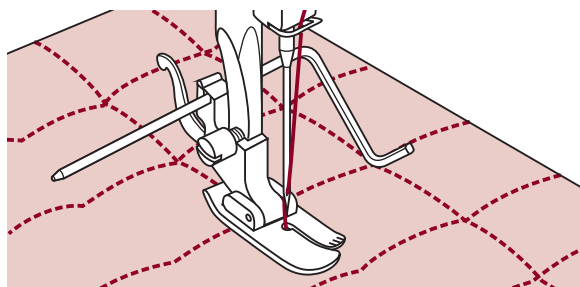

Cousez la première rangée et déplacez le tissu pour coudre les rangées successives, avec le guide se déplaçant sur la rangée de points précédente.

Point de feston

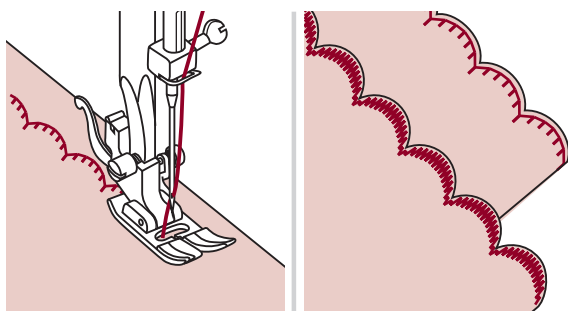
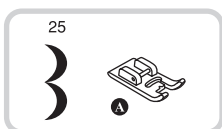
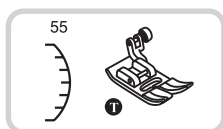

- Cousez le long du bord du tissu en vous assurant de ne pas coudre directement sur le bord du tissu.

* Pour obtenir de meilleurs résultats, pulvérisez de l'amidon et repassez à chaud avant de coudre.

- Coupez les chutes le long des coutures.

* Faites attention de ne pas couper les points.

Comment faire des fronces

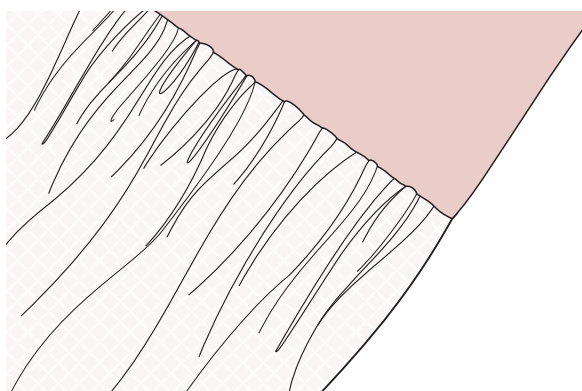
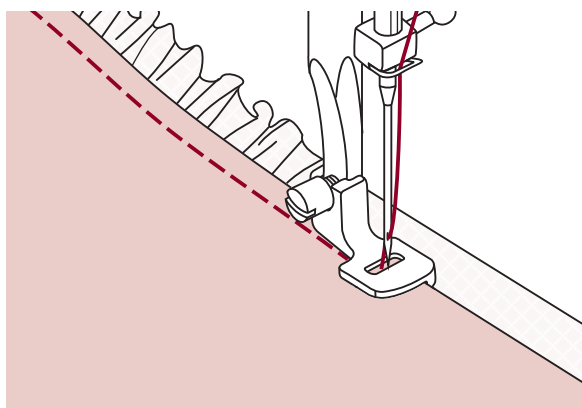
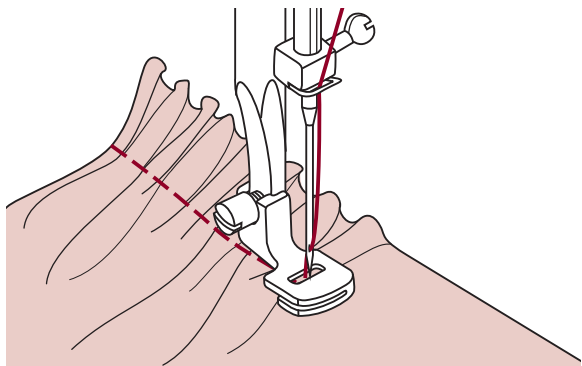

* Le pied presseur pour froncer est un accessoire optionnel. Il n'est pas fourni avec la machine.

Étoffe froncée

Remplacez le pied presseur normal par le pied presseur pour froncer, en baissant le réglage de tension en dessous de 2.

Placez le tissu à froncer sous le pied presseur et vers la droite.

Cousez une rangée de points en maintenant le bord du tissu sans couture aligné sur le bord droit du pied presseur.

Les points entraînent le froncement automatique du tissu. Cette procédure est adaptée aux tissus légers à moyens.

Pour froncer et coudre des tissus en même temps

Observez le pied presseur pour froncer jusqu'à trouver la rainure située dans la partie inférieure.

En utilisant la rainure, vous pouvez froncer la couche supérieure du tissu tout en cousant la couche supérieure lisse, comme par exemple la ceinture de l'empècement d'un vêtement.

- Remplacez le pied presseur normal par le pied presseur pour froncer.
- Placez le tissu à froncer dans la partie droite du pied presseur, avec la droite du tissu tournée vers le haut.
- Placez la couche supérieure du tissu dans la partie droite de la rainure.
- Guidez les deux couches comme indiqué sur l'illustration.

➔ **Remarque:** lorsque vous utilisez la machine pour faire des essais de réglage afin d'obtenir les effets souhaités, travaillez avec des coupons de 10 pouces de tissu, de bande ou d'élastique. De cette façon, il sera plus facile de déterminer les réglages et les valeurs à utiliser pour votre travail. Faites toujours des essais avec le même tissu et le même fil que vous allez utiliser pour le travail final.

➔ **Remarque:** cousez à vitesse lente ou moyenne pour mieux contrôler le tissu.

Fronce avec couture ornementale

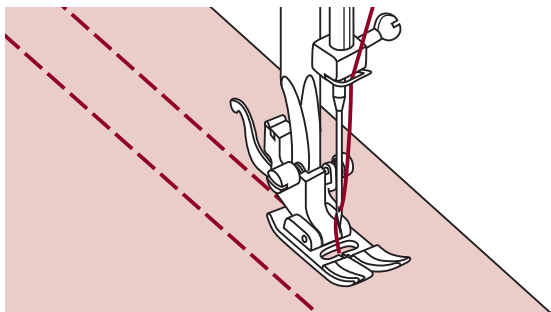
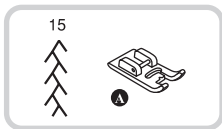
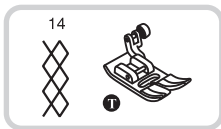

Utilisez le pied presseur (multifonction) pour tous travaux pour coudre des faufils droits à 1 cm (3/8 pouces) de distance, le long de la zone où vous souhaitez réaliser la fronce avec couture ornementale.

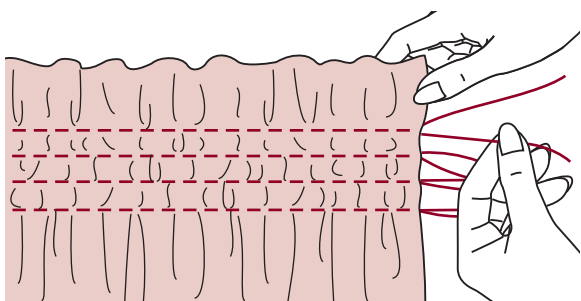

Attachez les fils dans un sommet.

Tirez les brins de fil et répartissez les fronces de manière uniforme. Fixez les fils à l'autre extrémité.

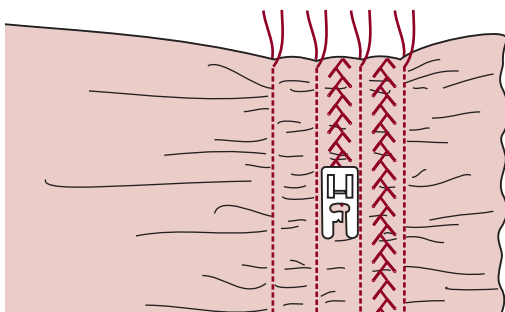

Réduisez la tension si nécessaire et cousez les points du motif décoratif entre les coutures droites.

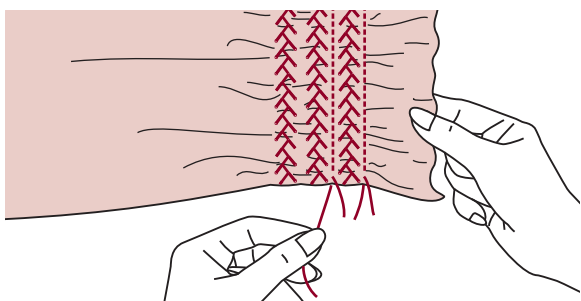

Tirez sur les faufils.

Reprisage, broderie et monogrammes avec mouvement de couture libre

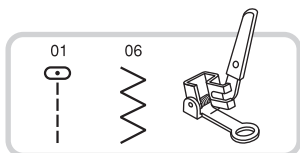

* Le pied presseur pour repriser et broder est un accessoire optionnel. Il n'est pas fourni avec la machine.

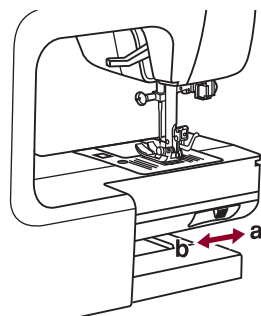

Déplacez le contrôle d'alimentation inférieur sur la position "▼" pour baisser les griffes.

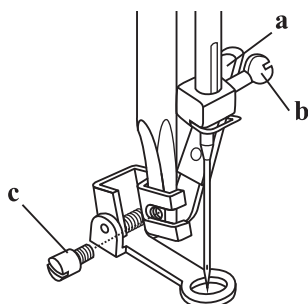

Remplacez le pied presseur normal par le pied presseur pour froncer sur la tige de support du pied presseur.

Le levier (a) doit être derrière la vis de fixation de l'aiguille (b). Poussez le pied presseur pour repriser avec force par l'arrière avec l'index et serrez la vis (c).

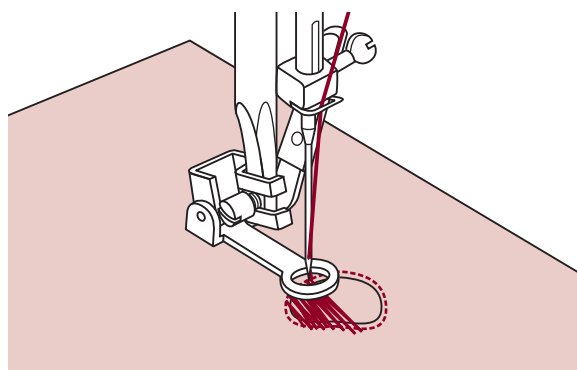

Comment repriser

Cousez d'abord autour des bordures du trou (pour éviter qu'il ne s'effiloche davantage). En travaillant de gauche à droite, cousez sur le trou dans un mouvement constant et continu. Tournez la pièce d'un quart de tour et cousez sur les premiers points en déplaçant la pièce lentement sur le trou pour séparer les fils et éviter de former de grands vides entre eux.

! N'oubliez pas: le reprisage libre est obtenu sans utiliser le système d'alimentation interne de la machine à coudre. Le mouvement du tissu est contrôlé par l'opérateur. Il est nécessaire de coordonner la vitesse de couture avec le mouvement du tissu.

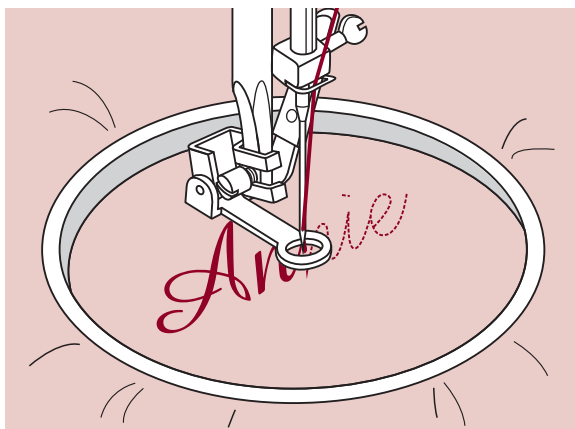
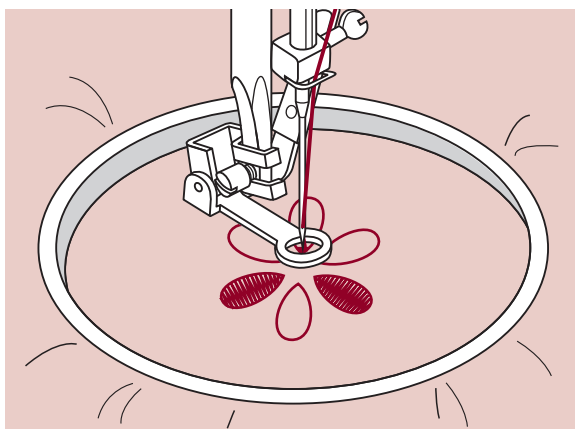
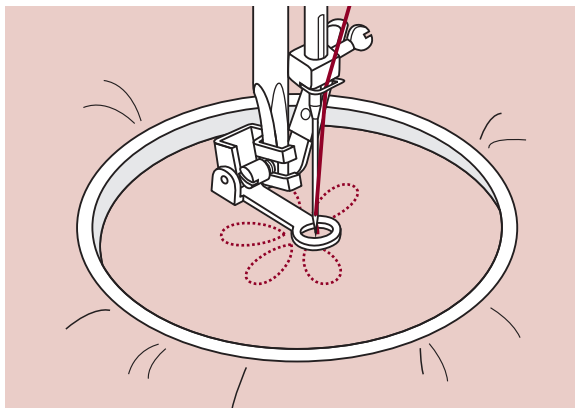

Broderies

Sélectionnez le motif du point en zigzag et réglez la largeur du point souhaitée.

Cousez les bordures du motif en déplaçant le châssis de broderie. Assurez-vous de maintenir une vitesse constante.

Remplissez la broderie en travaillant de l'extérieur vers l'intérieur. Maintenez les points les plus rapprochés possibles.

Vous obtiendrez des points plus longs en déplaçant le châssis plus rapidement et des points plus courts en déplaçant le châssis plus lentement.

Lorsque vous terminez chaque partie, assurez-la avec des points de renfort en appuyant sur le bouton de fermeture automatique.

Monogrammes

Sélectionnez le motif du point en zigzag et réglez la largeur du point souhaitée. Cousez à vitesse constante, en déplaçant lentement le châssis le long des lettres.

Lorsque vous terminez chaque lettre, assurez-la avec des points de renfort en appuyant sur le bouton de fermeture automatique.

* Le châssis à broderie n'est pas fourni avec la machine.

Jours de broderie

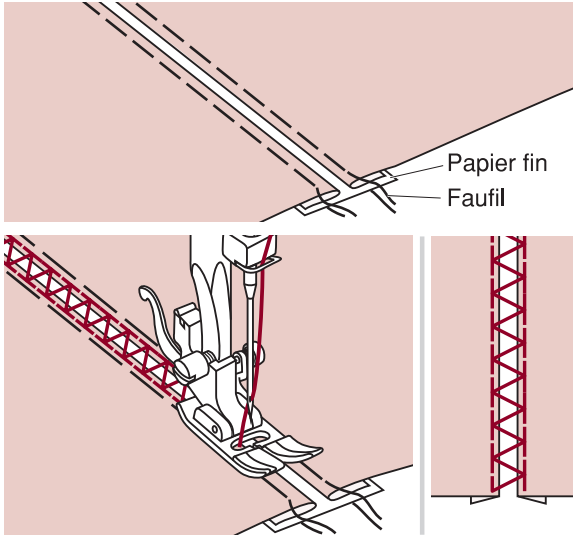
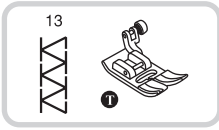

- Séparez les bords pliés du tissu avec un espace de 4 mm (1/8 pouce) et faufilez-les dans une pièce de papier fin ou de papier fixateur soluble dans l'eau.

- Alignez le centre du pied presseur sur le centre des deux pièces de tissu et commencez à coudre.

- Après avoir terminé la couture, retirez le papier.

Points pour travaux de patchwork

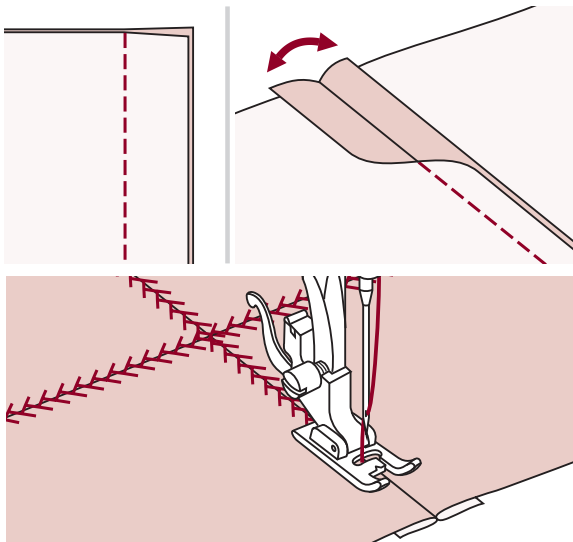
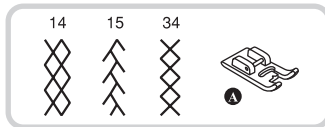
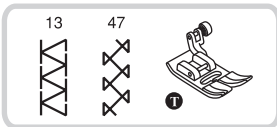

- Placez deux pièces de tissu, droite sur droite, et cousez-les avec un point droit.

- Ouvrez les lisières de la couture et repassez-les à plat.

- Placez le centre du pied presseur sur la ligne de la couture de jonction des pièces et cousez sur la couture.

Aiguille double

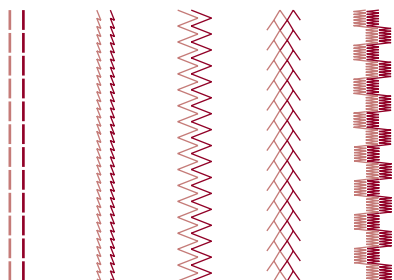
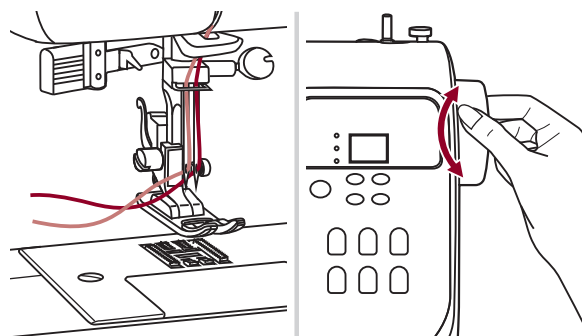
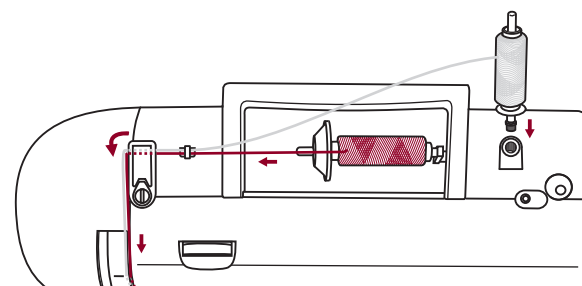
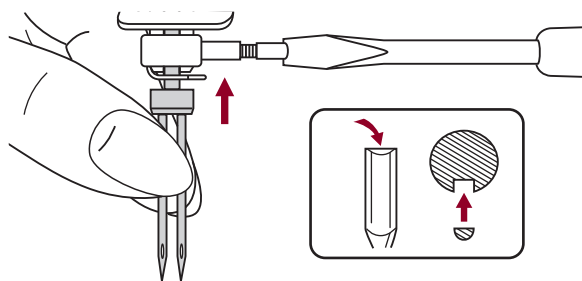

* L'aiguille double est optionnelle. Elle n'est pas comprise dans les accessoires.

Insérez l'aiguille double.

⚠ Attention: lors de l'utilisation de l'aiguille double, utilisez le pied presseur (multifonction) pour tous travaux, indépendamment du type de pied de couture que vous allez utiliser. Utilisez les montages à aiguille double uniquement avec une distance d'aiguille maximale de 2 mm.

Suivez les instructions pour enfiler une aiguille simple en utilisant la broche de bobine horizontale. Enfilez l'aiguille de gauche. Placez la deuxième broche de bobine (disponible dans les accessoires) dans le trou de la partie supérieure de la machine. Enfilez le fil dans les points restants, en vous assurant d'ignorer le guide de fil situé au-dessus de l'aiguille et de passer le fil dans l'aiguille droite.

Enfilez chaque aiguille séparément.

➡ N'oubliez pas: assurez-vous que les deux fils utilisés pour enfiler l'aiguille double sont du même poids. Il est possible d'utiliser une ou deux couleurs.

Avant de coudre, réglez la largeur du point. Tournez le volant pour vérifier que l'aiguille passe normalement et qu'elle ne heurte pas la platine d'aiguille.

Lors d'une couture avec aiguille double, procédez avec lenteur et assurez-vous de maintenir une vitesse faible pour garantir la qualité des points.

Sélectionnez un motif de point et commencez à coudre.

Il est possible d'utiliser des motifs communs et décoratifs comme 01-16 ou 21-40.

Cela produira un motif avec deux coutures parallèles.

➡ N'oubliez pas: lors d'une couture avec aiguille double, procédez avec lenteur et assurez-vous de maintenir une vitesse faible pour garantir la qualité des points.

Pied presseur avec griffes d'entraînement intégrées

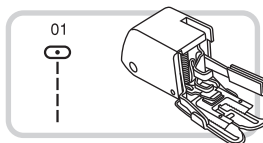

* Le pied presseur avec griffes d'entraînement intégrées est un accessoire optionnel. Il n'est pas fourni avec la machine.

D'abord, faites toujours des essais de couture sans le pied presseur avec griffes d'entraînement intégrées, que vous devez utiliser uniquement en cas de nécessité.

Il vous permettra de guider le tissu plus facilement et il vous procurera une meilleure vision de la couture avec le pied presseur normal de votre machine.

Votre machine à coudre offre une excellente qualité de point pour une grande variété de tissus, des étoffes délicates jusqu'à la toile de jean à plusieurs couches.

Le pied presseur avec griffes d'entraînement intégrées égalise l'alimentation des couches supérieure et inférieure du tissu et facilite le travail pour coudre des matelas, des lanières et des bandes. Ce pied permet également d'éviter l'alimentation irrégulière des tissus difficiles.

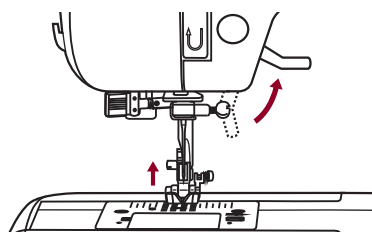

Montez le levier du pied presseur pour monter la tige du pied presseur.

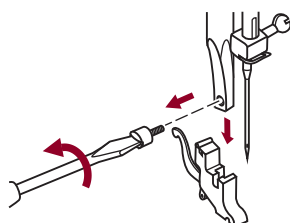

Retirez le support du pied presseur en dévissant (dans le sens antihoraire) la vis qui fixe la tige du pied presseur.

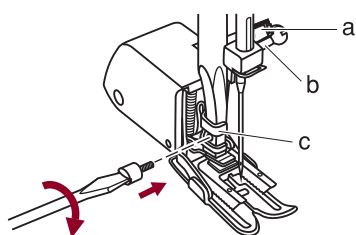

Installez le pied presseur avec griffes d'entraînement intégrées sur la machine comme suit:

- Le bras (a) doit être emboîté au-dessus de la vis et de la bague de l'aiguille (b).
- Faites glisser la tête de fixation en plastique (c) de gauche à droite, de manière à l'ajuster sur la tige du pied presseur.
- Baissez la tige du pied presseur.
- Remplacez et serrez (dans le sens horaire) la vis de fixation de la tige du pied presseur.
- Assurez-vous que la vis de l'aiguille et la vis de fixation de la tige du pied presseur sont fermement serrées.

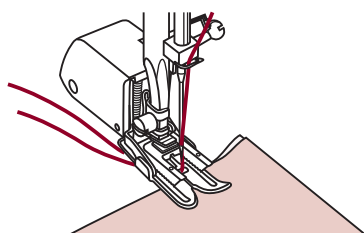

Sortez le fil de la canette jusqu'en haut et placez le fil de la canette et le fil de l'aiguille derrière le pied presseur avec griffes d'entraînement intégrées.

Fonctions d'avertissement

Signaux sonores d'avertissement

- Lorsque la machine fonctionne correctement: 1 bip.
- Lorsque la machine ne fonctionne pas correctement: 3 bips courts.
- Lorsque la machine à coudre rencontre un problème et qu'elle ne peut pas coudre: 3 bips courts. Cela signifie que le fil est de travers ou bloqué et qu'il est impossible de bouger l'axe du volant. Consultez le guide de dépannage des pages 51 et 52 pour trouver une solution. Après avoir résolu le problème, la machine à coudre continuera à coudre.

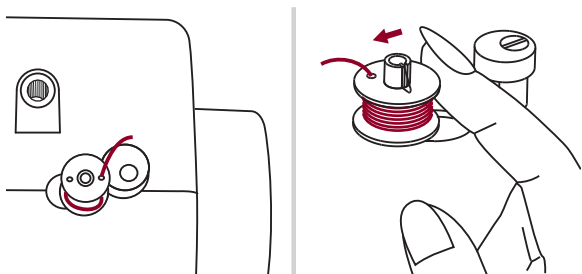

Replacer l'enrouleur de canette vers la gauche

Si vous appuyez sur un bouton de la machine lorsque la canette est pleine ou que l'enrouleur de canette est en position droite, la machine émettra 3 bips d'avertissement. Remplacez l'enrouleur de canette en position gauche.

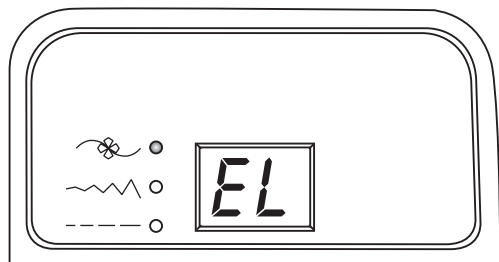

La machine à coudre rencontre des problèmes

Ce message animé signifie que le fil est de travers ou bloqué et qu'il est impossible de bouger l'axe du volant. Consultez le guide de dépannage des pages 50 et 51 pour trouver une solution. Après avoir résolu le problème, la machine à coudre continuera à coudre.

➔ **N'oubliez pas:** si vous n'arrivez pas à résoudre le problème, contactez votre distributeur local.

⚠ **Attention:** pendant la couture, si le fil engorge la navette en empêchant l'aiguille de bouger et si vous continuez à appuyer sur la pédale, l'interrupteur principal arrêtera complètement la machine. Afin de réinitialiser la machine à coudre, il faudra mettre l'interrupteur principal en position arrêt et de nouveau en position marche.

⚠ Attention: débranchez le câble d'alimentation de la prise secteur avant de nettoyer l'écran et la surface de la machine à coudre. Dans le cas contraire, une décharge électrique pourrait produire de graves blessures.

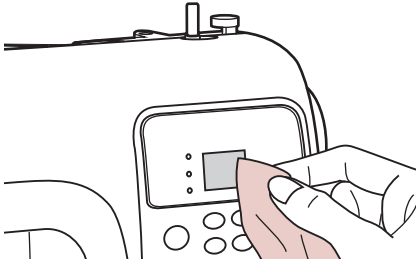

Comment nettoyer l'écran

Si le panneau frontal est sale, nettoyez-le doucement avec un chiffon doux et sec.

N'utilisez pas de solvants organiques, ni de détergents.

Comment nettoyer la surface de la machine à coudre

Si la surface de la machine à coudre est sale, humidifiez légèrement un chiffon avec un détergent doux, essorez-le fortement et passez-le sur la surface. Après avoir passé un chiffon humide, séchez la surface de la machine avec un chiffon secretary.

⚠ Attention: cette machine est équipée d'une lampe 100mW LED. Si vous avez besoin d'une lampe de rechange, contactez le distributeur agréé le plus proche.

Comment nettoyer la navette

Si des peluches et des morceaux de fil se sont accumulés dans la navette, le fonctionnement de la machine peut en être affecté. Vérifiez régulièrement et nettoyez le mécanisme de couture le cas échéant.

⚠ Attention: débranchez la machine de la prise secteur avant de procéder à une quelconque tâche de maintenance.

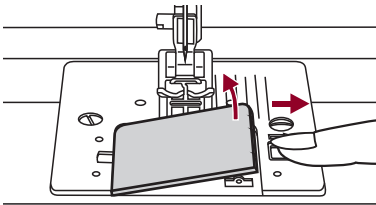

Retirez le couvercle de la platine d'aiguille et de la canette.

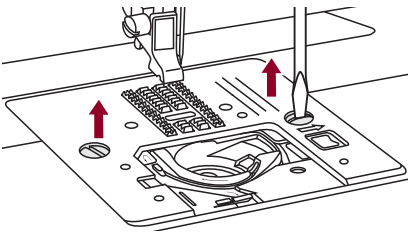

Retirez l'aiguille, le pied presseur et le support du pied presseur.

Retirez la vis qui fixe la platine d'aiguille, puis retirez la platine d'aiguille.

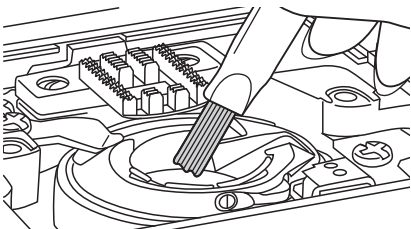

Nettoyez le canal de la navette, les griffes d'entraînement et la boîte de la canette avec une brosse. Vous devez également les nettoyer avec un chiffon doux et secretary.

Guide de dépannage

Avant de contacter le service technique, vérifiez les indications suivantes. Si le problème persiste, contactez le distributeur agréé le plus proche.

Problème	Cause	Solution	Référence
Le fil supérieur se casse.	1. Le fil n'est pas correctement enfilé sur la machine.	1. Recommencez l'enfilage sur la machine.	Page 11
	2. La tension du fil est trop forte.	2. Réduisez la tension (un nombre inférieur).	Page 14
	3. Le fil est trop gros pour l'aiguille.	3. Sélectionnez une aiguille plus grande.	Page 7
	4. L'aiguille n'est pas insérée correctement.	4. Retirez et remplacez l'aiguille (la face plane vers l'arrière).	Page 7
	5. Le fil est enroulé autour de la broche du support de bobine.	5. Retirez la bobine et enroulez le fil sur la bobine.	Page 11
	6. L'aiguille est endommagée.	6. Remplacez-la par une aiguille neuve.	Page 7
Le fil inférieur se casse.	1. La boîte de la canette n'est pas insérée correctement.	1. Retirez-la et remplacez la boîte de la canette, puis tirez sur le fil. Le fil doit sortir facilement.	Page 10
	2. La boîte de la canette n'est pas enfilée correctement.	2. Vérifiez la canette et la boîte de la canette.	Page 10
Des points sautent.	1. L'aiguille n'est pas insérée correctement.	1. Retirez et remplacez l'aiguille (la face plane vers l'arrière).	Page 7
	2. L'aiguille est endommagée.	2. Remplacez-la par une aiguille neuve.	Page 7
	3. L'aiguille utilisée est d'une taille inadaptée.	3. Sélectionnez l'aiguille appropriée pour le fil utilisé.	Page 7
	4. Le pied presseur n'est pas installé correctement.	4. Vérifiez-le et placez-le correctement.	Page 5
	5. Le fil n'est pas correctement enfilé sur la machine.	5. Recommencez l'enfilage sur la machine.	Page 11
L'aiguille se casse.	1. L'aiguille est endommagée.	1. Insérez une aiguille neuve.	Page 7
	2. L'aiguille n'est pas insérée correctement.	2. Insérez l'aiguille correctement (la face plane vers l'arrière).	Page 7
	3. L'aiguille est d'une taille incorrecte pour le tissu utilisé.	3. Sélectionnez l'aiguille appropriée pour le fil et le tissu utilisé.	Page 7
	4. Le pied presseur installé n'est pas approprié.	4. Sélectionnez un pied presseur adapté.	Page 20
	5. La vis de la bague de l'aiguille est desserrée.	5. Utilisez un tournevis pour bien serrer la vis.	Page 7
	6. Le pied presseur utilisé n'est pas adapté au type de point souhaité.	6. Installez un pied presseur approprié pour le type de point souhaité.	Page 20
	7. La tension du fil supérieur est trop forte.	7. Relâchez la tension du fil supérieur.	Page 14
Points relâchés.	1. Le fil n'est pas correctement enfilé sur la machine.	1. Vérifiez l'enfilage.	Page 11
	2. La boîte de la canette n'est pas enfilée correctement.	2. Enfilez la boîte de la canette comme indiqué.	Page 10
	3. La combinaison aiguille/tissu/fil n'est pas appropriée.	3. La taille de l'aiguille doit être adaptée au tissu et au fil.	Page 7
	4. La tension du fil n'est pas appropriée.	4. Corrigez la tension du fil.	Page 14
La couture fronce ou plisse.	1. L'aiguille est trop grosse pour le tissu.	1. Sélectionnez une aiguille plus fine.	Page 7
	2. La longueur du point n'est pas bien réglée.	2. Réglez la longueur du point.	Page 18
	3. La tension du fil est trop forte.	3. Relâchez la tension du fil.	Page 14

Guide de dépannage

Problème	Cause	Solution	Référence
Fronce de couture.	1. La tension du fil de l'aiguille est trop forte.	1. Relâchez la tension du fil.	Page 14
	2. Le fil de l'aiguille n'est pas enfilé correctement.	2. Recommencez l'enfilage sur la machine.	Page 11
	3. L'aiguille est trop grosse pour le tissu utilisé.	3. Sélectionnez l'aiguille appropriée pour le fil et le tissu utilisé.	Page 7
	4. La longueur du point est excessive pour le tissu.	4. Réduisez le point.	Page 18
Les motifs sont déformés.	1. Vous n'utilisez pas le pied presseur approprié.	1. Sélectionnez un pied presseur adapté.	Page 20
	2. La tension du fil de l'aiguille est trop forte.	2. Relâchez la tension du fil.	Page 14
La machine est engorgée.	1. Le fil est bloqué dans la navette.	Retirez le fil supérieur et la boîte de la canette, ensuite tournez le volant vers l'avant et vers l'arrière, puis retirez les chutes de fil.	Page 49
	2. Les griffes d'entraînement sont engorgées par des peluches.		
La machine fait beaucoup de bruit.	1. De la saleté ou de la graisse s'est accumulée dans la navette ou dans la tige de l'aiguille.	1. Nettoyez la navette et les griffes d'entraînement comme indiqué.	Page 49
	2. L'aiguille est endommagée.	2. Remplacez-la par une aiguille neuve.	Page 7
	3. Un léger bruit de secousses provient du moteur interne.	3. C'est normal.	--
	4. Le fil est bloqué dans la navette.	Retirez le fil supérieur et la boîte de la canette, ensuite tournez le volant vers l'avant et vers l'arrière, puis retirez les chutes de fil.	Page 49
	5. Les griffes d'entraînement sont engorgées par la saleté.		
Points inégaux, alimentation inégale.	1. Fil de mauvaise qualité.	1. Sélectionnez un fil de meilleure qualité.	Page 7
	2. La boîte de la canette n'est pas enfilée correctement.	2. Retirez la boîte de la canette et le fil, puis replacez l'ensemble correctement.	Page 10
	3. Le tissu a été tiré.	3. Ne tirez pas sur le tissu pendant la couture, laissez la machine l'entraîner elle-même.	--
La machine à coudre ne fonctionne pas.	1. La machine n'est pas en marche.	1. Mettez la machine en marche.	Page 3
	2. Le levier du pied presseur est remonté.	2. Baissez le levier du pied presseur.	Page 16
	3. La machine n'est pas sous tension.	3. Branchez le câble d'alimentation sur une prise secteur.	Page 3



Ne mettez pas au rebut les appareils électriques comme s'il s'agissait de déchets classiques, utilisez les points de collecte spécifiques disposés à cet effet. Contactez votre municipalité pour obtenir des informations sur les systèmes de collecte disponibles.

Si vous vous débarrassez de vos appareils électriques dans une poubelle ou une décharge, des substances dangereuses peuvent fuir et s'infiltrer dans les eaux souterraines et passer dans la chaîne alimentaire, ce qui serait préjudiciable pour notre santé et notre bien-être.

Lorsque vous remplacez un appareil ancien par un nouveau, le vendeur a l'obligation légale de récupérer l'appareil ancien pour le mettre au rebut dans un point de collecte existant, sans frais supplémentaire.